



Yale®

- DE Ersatzteilliste
- EN Spare parts list
- FR Manuel de pièces détachées

Seildurchlaufwinde
Endless winch
Treuil à câble passant

Yale *Mtrac*®

WLL 66 - 600 kg
400V/3 Ph/50 Hz
460V/3 Ph/60 Hz
230V/1 Ph/50 Hz

COLUMBUS McKINNON Industrial Products GmbH

P.O. Box 11 01 53

Yale-Allee 30

Phone + 49 (0) 202/693 59-0

Ident.-No.: 09901179/07.2017

• 42301 Wuppertal, Germany

• 42329 Wuppertal, Germany

• Fax + 49 (0) 202/693 59-127

COLUMBUS McKINNON

Inhaltsverzeichnis/Table of contents/Table des matières

Wartungs- und Inspektionsarbeiten dürfen nur von befähigten Personen durchgeführt werden.
Für weitere Informationen kontaktieren Sie COLUMBUS McKINNON oder ihren nächstliegenden Händler.
Betriebsanleitungen und Ersatzteillisten können unter www.cmco.eu heruntergeladen werden.
Bei Fragen wenden Sie sich bitte direkt an COLUMBUS McKINNON oder an einen Händler in ihrer Nähe.

Only allow trained technicians to perform maintenance on this product.
For additional information contact COLUMBUS McKINNON or nearest distributor.
Operating instructions and spare parts manual can be download from www.cmco.eu.
Refer all communications to COLUMBUS McKINNON or your nearest distributor.

Seuls des techniciens habilités peuvent réaliser la maintenance sur ce produit.
Pour toute information complémentaire, contacter la société COLUMBUS McKINNON ou le plus proche distributeur.
Les notices de montage et de pièces détachées peuvent être téléchargées sur www.cmco.eu.
Transmettre toute information au bureau COLUMBUS McKINNON rand le plus proche ou au distributeur.

Beschreibung/Description/Description	Seite/Page/N°page
Information zur Ersatzteilbestellung/Parts ordering information/Information sur les pièces	3
Explosionszeichnung/Explosion drawing/Vue éclatée – YMT Gerät, kpl./YMT hoist assy./YMT palan ass.	4, 6
Ersatzteilliste/Spare parts list/Liste articles – YMT Gerät, kpl./YMT hoist assy./YMT palan ass.	5, 7
Explosionszeichnung/Explosion drawing/Vue éclatée – YMT Gleichteilgruppe/YMT Common part group/Pièces communes YMT	8
Ersatzteilliste/Spare parts list/Liste articles – YMT Gleichteilgruppe/YMT Common part group/Pièces communes YMT	9
Explosionszeichnung/Explosion drawing/Vue éclatée – YMT Getriebe I i=36/YMT gear box I i=36/YMT réducteur I i=36	10
Ersatzteilliste/Spare parts list/Liste articles – YMT Getriebe I i=36/YMT gear box I i=36/YMT réducteur I i=36	11
Explosionszeichnung/Explosion drawing/Vue éclatée – YMT Getriebe I i=99/YMT gear box I i=99/YMT réducteur I i=99	12
Ersatzteilliste/Spare parts list/Liste articles – YMT Getriebe I i=99/YMT gear box I i=99/YMT réducteur I i=99	13
Explosionszeichnung/Explosion drawing/Vue éclatée – YMT Steuerschalter/YMT control switch/YMT combineur	14
Ersatzteilliste/Spare parts list/Liste articles – YMT Steuerschalter/YMT control switch/YMT combineur	15
Rücklieferschein/Redelivery note/Retour bon de livraison	16 - 17

Dieses Produkt wurde für einen wartungsarmen Einsatz entwickelt und konstruiert. Trotzdem ist es von Zeit zu Zeit erforderlich entsprechende Bauteile bzw. Verschleißteile auszutauschen.

Es wird empfohlen die folgenden Informationen zu dokumentieren:

Modellbezeichnung _____

Serien-Nr. _____

Kaufdatum _____

Bei der Bestellung von Ersatzteilen bitte folgendes beachten:

1. Modellbezeichnung und Seriennummer vom Typenschild angeben.
2. Ersatzteilnummer und Beschreibung angeben.
3. Angaben zur Menge nicht vergessen.

ANMERKUNG

Es dürfen nur Original Yale Ersatzteile verwendet werden.
Bei Nichteinhaltung erlischt mit sofortiger Wirkung die Garantie.

These products are designed and constructed to provide long, trouble-free service. In time it may be necessary to order and install new parts to replace those that have been subjected to wear.

For your convenience and future reference it is recommended that the following information be recorded:

Model number _____

Serial number _____

Date purchased _____

When ordering replacement parts, please specify the following:

1. Model number and serial number as it appears on the name plate.
2. Part number(s) and part description as shown in this manual.
3. Quantity required.

NOTICE

Using other than genuine Yale replacement parts will invalidate the warranty.

Ce produit a été développé et construit pour une demande de maintenance très réduite. Malgré cela, il est nécessaire de remplacer de temps en temps les pièces d'usure.

Il est obligatoire d'obtenir les informations suivantes :

Description du modèle _____

N° de série _____

Date d'achat _____

Lors d'une commande de pièces détachées, il est important de noter :

1. Donner la description complète du modèle et le numéro de série sur la plaque d'identification.
2. Donner le code de la pièce détachée et sa description.
3. Ne pas oublier la quantité souhaitée.

REMARQUE

Seules les pièces détachées d'origine Yale doivent être utilisées.
Dans le cas contraire, toute garantie ne sera plus applicable.

Rücklieferungen

Für Rücklieferungen jeglicher Art (z.B. Reparatur, Garantie etc.) ist es unbedingt notwendig einen entsprechenden Rücklieferschein bei unserer Verkaufsabteilung Tel.: + 49 (0) 202/693 59-600 anzufordern. Bringen Sie diesen Rücklieferschein bitte gut sichtbar außerdem am Paket an. Bitte beachten Sie, dass Rücklieferungen ohne Rücklieferschein nicht angenommen werden können.

Garantieansprüche können nur bei Komplettlieferungen von Geräten an uns gerichtet werden. Wir behalten uns vor, Rücklieferungen auf Missbrauch, falsche Handhabung und Überlastung hin zu überprüfen.

Entsorgung



Es wird empfohlen, nach Ende der Lebensdauer des Gerätes, dieses so zu zerlegen, dass alle Bauteile entsprechend der Materialien recycelt werden können. Alle Bauteile müssen öl- und fettfrei sein.

Für weitere Informationen kontaktieren Sie bitte www.cmco.eu.

Return goods policy

For any return shipment (e.g. repair, warranty etc.) it is imperative to request the adequate return document. Please note that a return without the provided return document will not be accepted.

For this purpose please contact our sales department, at telephone + 49 (0) 202/693 59-0. The return document must be attached directly visible outside on the packaging.

Products which have been modified without Columbus McKinnon Industrial Products approval, mishandled or overloaded will not be repaired or replaced under warranty. A printed copy of the warranty which applies to this product is provided inside the product information manual.

Disposal



When the life of the product has expired, it is recommended that it be disassembled, degreased and parts separated as to materials so that they may be recycled.

For additional information contact www.cmco.eu.

Retour marchandise

Pour chaque retour de marchandises (réparation, garantie...) il est impératif de demander le document de retour. Nous vous informons qu'un retour sans ce document ne sera plus accepté. Nous vous demandons de contacter notre service commercial au N° suivant : + 49 (0) 202/693 59-0. Le document de retour doit être mis de façon visible sur l'emballage.

Une étude de prise sous garantie ne peut se faire que par retour complet de l'appareil concerné. Avant toute prise en charge, nous vérifierons les situations suivantes : retour pour mauvaise utilisation, pour mauvaise mise en application et pour surcharge.

Disposition



Il est conseillé, en fin de durée de vie de l'appareil, de considérer que toutes les pièces de celui-ci sont réalisées en matière recyclable. Dans ce cas, les pièces doivent être nettoyées de toute trace d'huile et de graisse.

Pour plus d'informations, merci de contacter www.cmco.eu.

Gerät, kpl./Hoist assy./Palan ass.

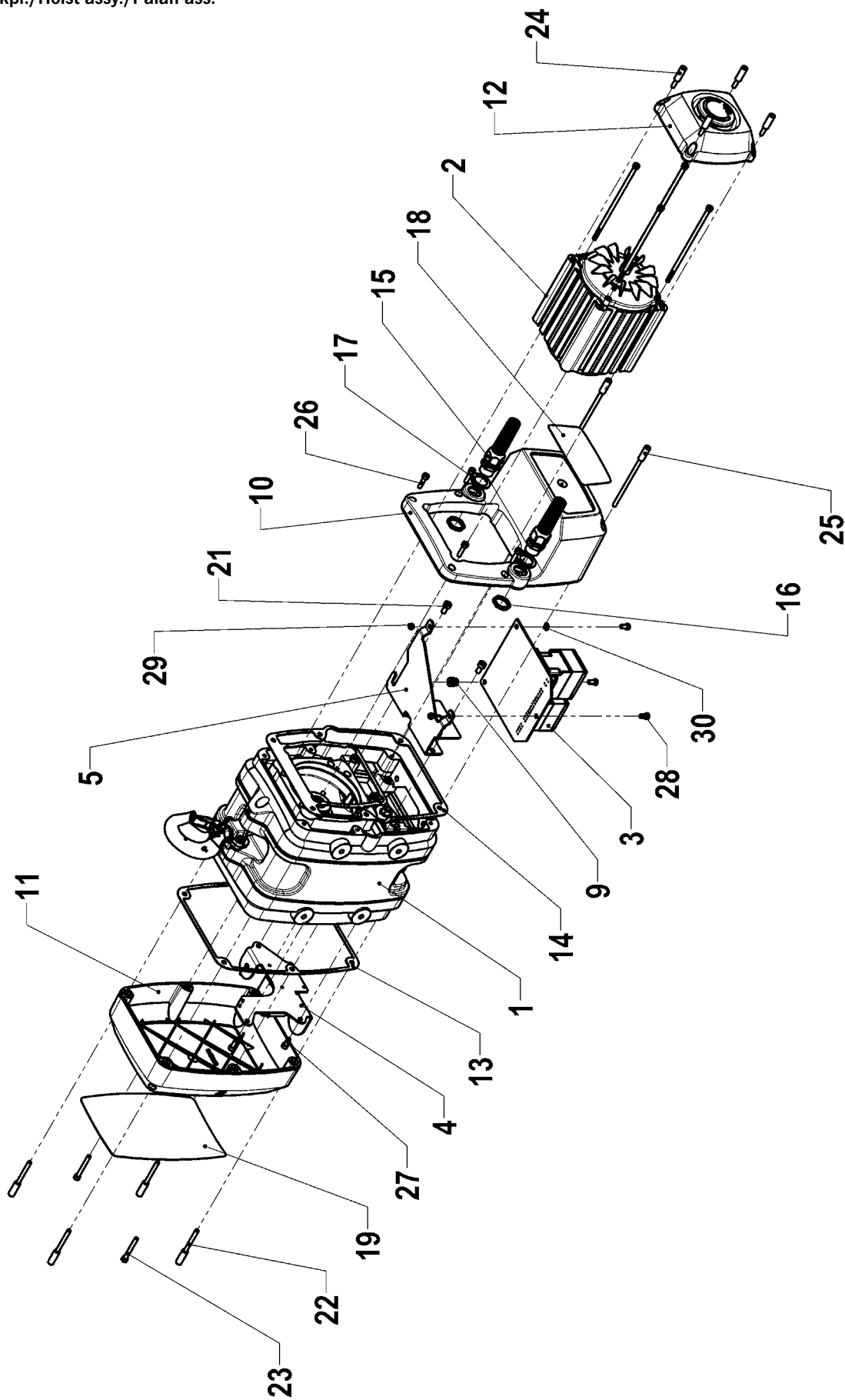

Pos.	Bezeichnung/Description/Description	Modell/Model/Modèle		Menge Quantity Quantité
		YMTF 0,6-30	YMT 1-30	
1	Gleichteilgruppe/Common part group/Pièces communes i=36, 66-100 kg	N00780522	N00780522	1
2	Motor kpl./Motor assy./Moteur ass. BG71 1G/2G	N00671031	N00780540	1
3	Steuerplatine kpl./Control board assy./Carte de commande ass. 1G/2G	N00670060	N00670346	1
4	Steuerung 400V, getriebeseitig/Control 400V, gearbox side/Commande 400V, côté réducteur	N00780529	N00780529	1
5	Montagebl. Steuerung 400V, motorseitig/Control assy. plate 400V, motor side/ Plaque support contrôle 400V, côté moteur	N00780527	N00780527	1
6	Kupplungsteller, kpl./Clutch plate, assy./Disque d'embrayage, ass.	N00671052	N00671052	1
7	Distanzhülse/Spacer sleeve/Douille 18x14x10	N00671041	N00671041	1
8	Tellerfeder/Cup spring/Rondelle-ressort 28x14,2x0,8	N09120060	N09120060	5
9	Führungszapfen für Platine/Guiding pin for PCB/Pion de guidage pour carte commande	N00780532	N00780532	1
10	Haube, motorseitig/Cover, motor side/Capot, côté moteur	N00780389	N00780389	1
11	Haube, getriebeseitig/Cover, gearbox side/Capot, côté réducteur	N00780390	N00780390	1
12	Lüfterhaube, kpl./Fan cover, assy./Capot moteur, ass.	N00671050	N00671050	1
13	Dichtung für Haube, getriebeseitig/Sealing for cover, gearbox side/Joint capot, côté réducteur	N00780414	N00780414	1
14	Dichtung für Haube, motorseitig/Sealing for cover, motor side/Joint capot, côté moteur	N00780413	N00780413	1
15	Kabelverschraubung M20/Cable gland M20/Presse étoupe M20	N00671145	N00671145	2
16	Gegenmutter M20x1,5/Counter nut M20x1,5/Contre écrou M20x1,5	N00780538	N00780538	2
17	Dichtungsscheibe für M20/Sealing disc for M20/Rondelle étanchéité M20	N00780537	N00780537	2
18	Typenschild, motorseitig/Name plate, motor side/Plaque d'identification, côté moteur	N00780533	N00780533	1
19	Typenschild, getriebeseitig/Name plate, gearbox side/Plaque d'identification, côté réducteur	N00780534	N00780534	1
20	Typenschild, Gehäuse/Name plate, housing/Plaque d'identification, carter	N00780535	N00780535	1
21	Zylinderschraube/Screw/Vis DIN EN ISO 4762 - M6x12 - 8,8	N09102026	N09102026	2
22	Deckelschraube M5x24x42/Screw for cover M5x24x42/Vis pour capot M5x24x42	N00780452	N00780452	4
23	Zylinderschraube/Screw/Vis ISO 4762 - M5x40 - 8,8	N09102148	N09102148	2
24	Deckelschraube/Screw for cover/Vis pour capot M5x15x28	N00671017	N00671017	4
25	Deckelschraube/Screw for cover/Vis pour capot M5x24x94	N00780451	N00780451	2
26	Zylinderschraube/Screw/Vis DIN EN ISO 4762 - M5x20 - 8,8	N09102062	N09102062	4
27	Zylinderschraube/Screw/Vis DIN EN ISO 4762 - M5x12 - 8,8	N09102150	N09102150	3
28	Zylinderschraube/Screw/Vis M5x10 - 8,8 DIN 7984	N09102044	N09102044	3
29	Sechskantmutter/Nut/Écrou DIN EN ISO 10511 - M5 - 8	N09115112	N09115112	2
30	Zahnscheibe/Toothed washer/Rondelle dentée DIN 6797 - J 5,3 - FSt	N09123055	N09123055	1

Gerät, kpl./Hoist assy./Palan ass.

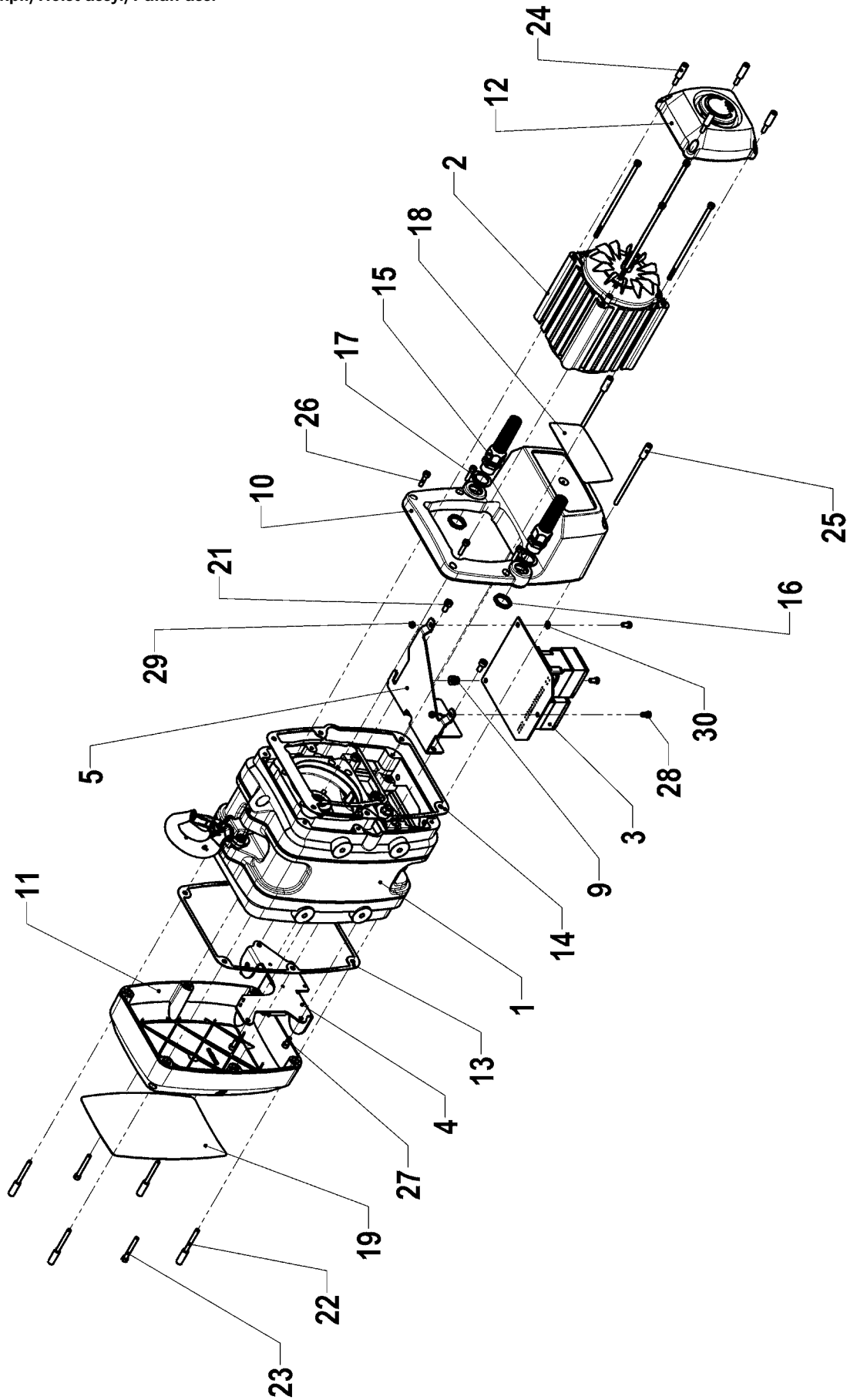

Pos.	Bezeichnung/Description/Description	Modell/Model/Modèle		Menge Quantity Quantité
		YMTF 2-10	YMT 3-10	
1	Gleichteilgruppe/Common part group/Pièces communes I=99, 200-300 kg	N00780521	N00780521	1
2	Motor kpl./Motor assy./Moteur ass. BG71 1G/2G	N00671031	N00780540	1
3	Steuerplatine kpl./Control board assy./Carte de commande ass. 1G/2G	N00670060	N00670346	1
4	Steuerung 400V, getriebeseitig/Control 400V, gearbox side/Commande 400V, côté réducteur	N00780529	N00780529	1
5	Montagebl. Steuerung 400V, motorseitig/Control assy. plate 400V, motor side/ Plaque support contrôle 400V, côté moteur	N00780527	N00780527	1
6	Kupplungsteller, kpl./Clutch plate, assy./Disque d'embrayage, ass.	N00671052	N00671052	1
7	Distanzhülse/Spacer sleeve/Douille 18x14x10	N00671041	N00671041	1
8	Tellerfeder/Cup spring/Rondelle-ressort 28x14,2x0,8	N09120060	N09120060	5
9	Führungszapfen für Platine/Guiding pin for PCB/Pion de guidage pour carte commande	N00780532	N00780532	1
10	Haube, motorseitig/Cover, motor side/Capot, côté moteur	N00780389	N00780389	1
11	Haube, getriebeseitig/Cover, gearbox side/Capot, côté réducteur	N00780390	N00780390	1
12	Lüfterhaube, kpl./Fan cover, assy./Capot moteur, ass.	N00671050	N00671050	1
13	Dichtung für Haube, getriebeseitig/Sealing for cover, gearbox side/Joint capot, côté réducteur	N00780414	N00780414	1
14	Dichtung für Haube, motorseitig/Sealing for cover, motor side/Joint capot, côté moteur	N00780413	N00780413	1
15	Kabelverschraubung M20/Cable gland M20/Presse étoupe M20	N00671145	N00671145	2
16	Gegenmutter M20x1,5/Counter nut M20x1,5/Contre écrou M20x1,5	N00780538	N00780538	2
17	Dichtungsscheibe für M20/Sealing disc for M20/Rondelle étanchéité M20	N00780537	N00780537	2
18	Typenschild, motorseitig/Name plate, motor side/Plaque d'identification, côté moteur	N00780533	N00780533	1
19	Typenschild, getriebeseitig/Name plate, gearbox side/Plaque d'identification, côté réducteur	N00780534	N00780534	1
20	Typenschild, Gehäuse/Name plate, housing/Plaque d'identification, carter	N00780535	N00780535	1
21	Zylinderschraube/Screw/Vis DIN EN ISO 4762 - M6x12 - 8,8	N09102026	N09102026	2
22	Deckelschraube M5x24x42/Screw for cover M5x24x42/Vis pour capot M5x24x42	N00780452	N00780452	4
23	Zylinderschraube/Screw/Vis ISO 4762 - M5x40 - 8,8	N09102148	N09102148	2
24	Deckelschraube/Screw for cover/Vis pour capot M5x15x28	N00671017	N00671017	4
25	Deckelschraube/Screw for cover/Vis pour capot M5x24x94	N00780451	N00780451	2
26	Zylinderschraube/Screw/Vis DIN EN ISO 4762 - M5x20 - 8,8	N09102062	N09102062	4
27	Zylinderschraube/Screw/Vis DIN EN ISO 4762 - M5x12 - 8,8	N09102150	N09102150	3
28	Zylinderschraube/Screw/Vis M5x10 - 8,8 DIN 7984	N09102044	N09102044	3
29	Sechskantmutter/Nut/Écrou DIN EN ISO 10511 - M5 - 8	N09115112	N09115112	2
30	Zahnscheibe/Toothed washer/Rondelle dentée DIN 6797 - J 5,3 - FSt	N09123055	N09123055	1

Gleichteilgruppe – N00780522/N00780521

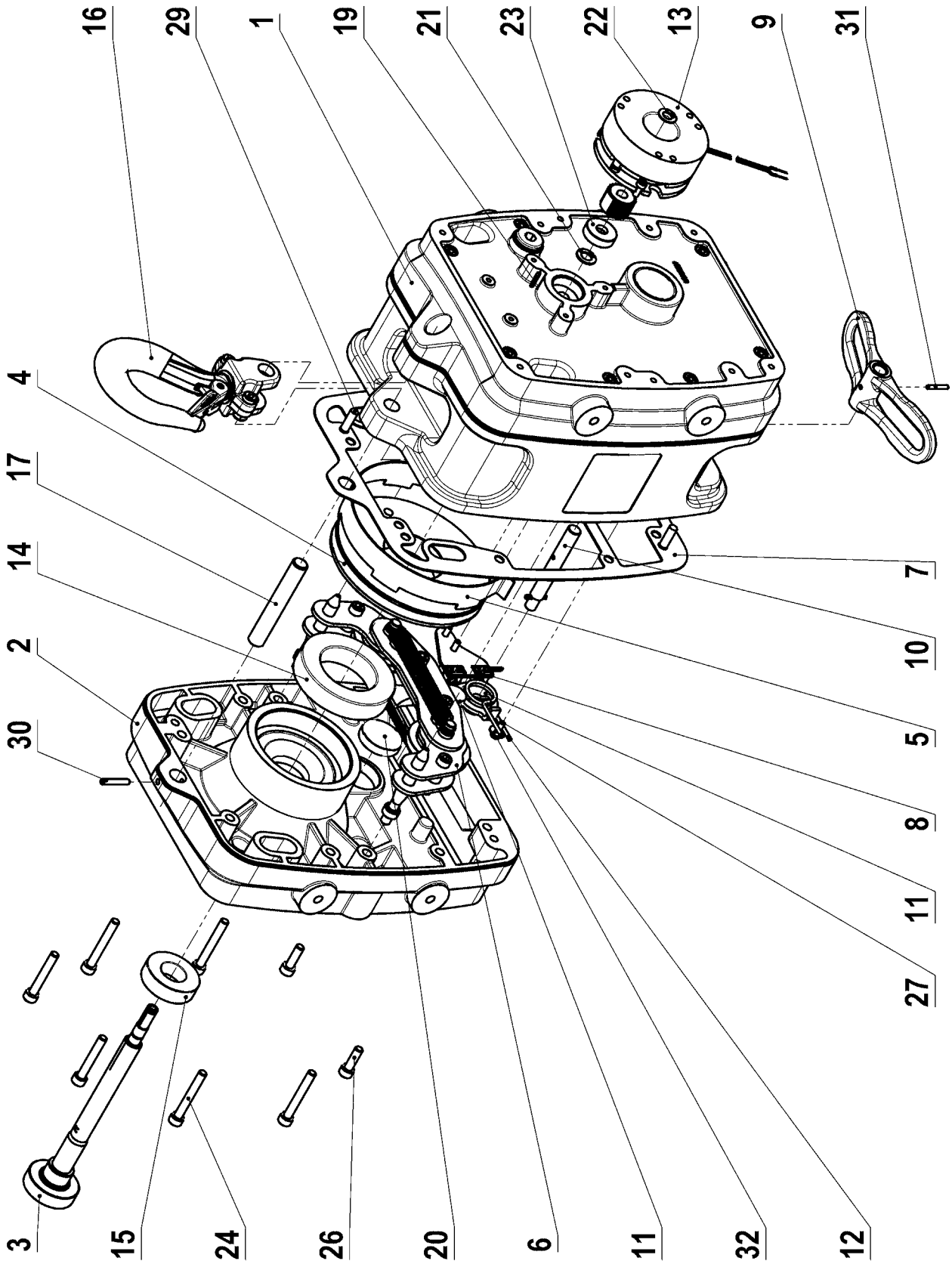

Pos.	Bezeichnung/Description/Description	Modell/Model/Modèle		Menge Quantity Quantité
		YMTF 0,6-30 YMT 1-30	YMTF 2-10 YMT 3-10	
1	Getriebe, kpl./Gear box, assy./Réducteur ass. i=36, 66-100 kg	N00780438	N00780437	1
1	Getriebe, kpl./Gear box, assy./Réducteur ass. i=36, 66-100 kg	N00780433	N00780433	1
2	Gehäusedeckel/Housing cover/Capot carter	N00780433	N00780433	1
3	Antriebswelle, kpl./Drive pinion, assy./Arbre d'entraînement, ass.	N00780434	N00780434	1
4	Treibscheibe für 6,5 mm Stahlseil/Traction disc for 6,5 mm wire rope/ Poulie de traction pour câble diam. 6,5 mm	N00780528	N00780528	1
5	Seilführungsband/Rope guide belt/Guide câble	N00780406	N00780406	1
6	Seilführung, kpl./Rope guide assy./Ens. guide câble	N00780441	N00780441	1
7	Gehäusedichtung, motorseitig/Sealing for housing, motor side/Joint carter, côté moteur	N00780415	N00780415	1
8	Endschalterkonsole, kpl./Mounting bracket for end switch, assy./Ens. support fin de course, assy.	N00780436	N00780436	1
9	Schaltwippe/Actuator/Actuateur	N00780509	N00780509	1
10	Endschalterwelle/Axle for end switch/Axe fin de course	N00780403	N00780403	1
11	Schaltnocke/Actuator cam/Came actuateur	N00780404	N00780404	1
12	Schenkelfeder/Yoke spring/Ressort	N00780405	N00780405	1
13	Bremse/Brake/Frein	N00780571	N00780571	1
14	Rillenkugellager/Bearing/Roulement à billes DIN 625 - 6009 - 2RS1	N09151152	N09151152	1
15	Rillenkugellager/Bearing/Roulement à billes DIN 625 - 6004 - 2RS1	N09151014	N09151014	1
16	Traghaken, kpl./Top hook, assy./Ens. crochet haut	N0040272	N0040272	1
17	Tragbolzen/Suspension bolt/Axe 12x81	N00780402	N00780402	1
18	Passfeder/Fitting key/Clavette - B 14x9x18	N09131103	N09131103	1
19	Passfeder/Fitting key/Clavette	N09131099	N09131099	1
20	Lager-Verschlusskappe/Bearing cover/Bonnet	N00670084	N00670084	1
21	Sicherungsring/Retaining ring/Circlip DIN 471 - 9x1	N09129055	N09129055	1
22	Sicherungsring/Retaining ring/Circlip DIN 471 - 8x0,8	N09129031	N09129031	1
23	Wellendichtring/Oil seal/Joint d'arbre DIN 3760 - A 9x24x7	N09172127	N09172127	1
24	Zylinderschraube/Screw/Vis ISO 4762 - M6x45 - 8,8	N09102171	N09102171	4
25	Zylinderschraube/Screw/Vis	N09102067	N09102067	2
26	Zylinderschraube/Screw/Vis DIN EN ISO 4762 - M6x20 - 8,8	N09102146	N09102146	2
27	Zylinderschraube/Screw/Vis DIN EN ISO 4762 - M4x10 - 8,8	N09102147	N09102147	3
28	Sechskantmutter mit Flansch/Nut with flange/Écrou avec flanc - M8	N09115180	N09115180	1
29	Zylinderstift ISO 2338 - 6 m 6x18 - St/Goupille ISO 2338 - 6 m 6x18 - St	N09124194	N09124194	2
30	Spannstift/Spring pin/Boulon de serrage DIN EN ISO 8752 - 4x24 - St	N09134005	N09134005	1
31	Spannstift/Spring pin/Boulon de serrage DIN EN ISO 8752 - 3x18 - St	N09134133	N09134133	2
32	Scheibe/Washer/Disque DIN 9021 - 4,3 - St	N09121076	N09121076	1

Getriebe I i=36/Gear box I i=36/Réducteur I i=36 - N00780438

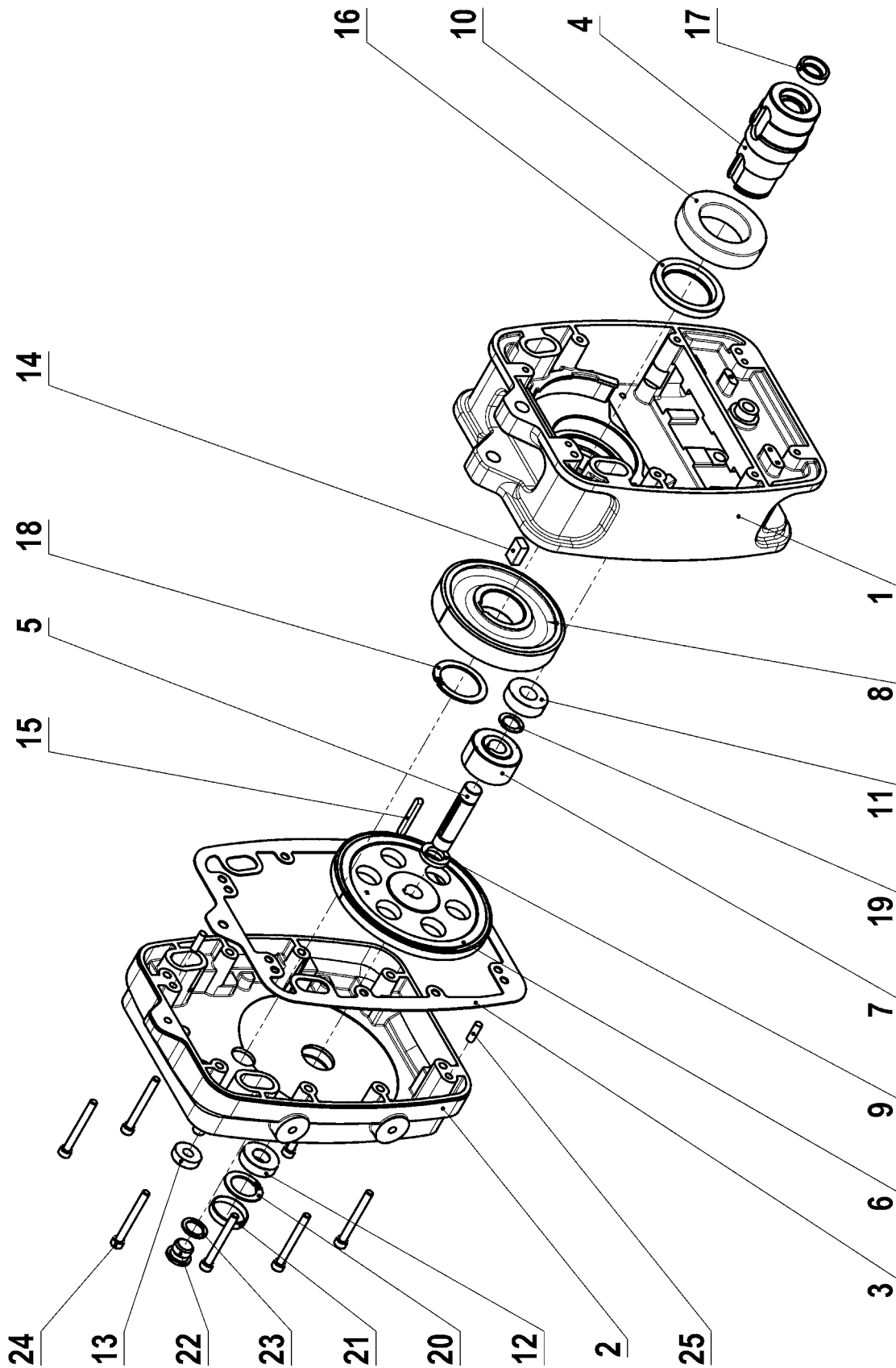

Pos.	Bezeichnung/Description/Description	Modell/Model/Modèle	Menge Quantity Quantité
		YMTF 0,6-30 YMT 1-30	
1	Gehäuse, Mittenteil/Middlepart of housing/Carter intermédiaire	N00780431	1
2	Gehäuse, Getriebedeckel/Housing, gear cover/Carter réducteur	N00780432	1
3	Gehäusedichtung, getriebeseitig/Sealing for housing, gearbox side/Joint carter, côté réducteur	N00780416	1
4	Abtriebswelle/Drive pinion/Arbre d'entraînement	N00780388	1
5	Zwischenwelle/Shaft/Axe	N00780519	1
6	Zahnrad/Gear/Roue dentée Z2	N00780398	1
7	Zahnrad/Gear/Roue dentée Z3, i=36	N00780520	1
8	Zahnrad/Gear/Roue dentée Z4, i=36	N00780396	1
9	Distanzhülse/Spacer sleeve/Douille	N00780418	2
10	Rillenkugellager/Bearing/Roulement à billes DIN 625-6009-2RS1	N09151152	1
11	Rillenkugellager/Bearing/Roulement à billes DIN 625-6202-2RS1	N09151087	1
12	Rillenkugellager/Bearing/Roulement à billes DIN 625-6002-2RS1	N09151153	1
13	Rillenkugellager/Bearing/Roulement à billes DIN 625-609-2RS1	N09151145	1
14	Passfeder/Fitting key/Clavette - B 12x8x20	N09131107	1
15	Passfeder/Fitting key/Clavette DIN 6885 - A 5x5x40	N09131102	1
16	Wellendichtring/Oil seal/Joint d'arbre DIN 3760 - A 42x62x8	N09172125	1
17	Wellendichtring/Oil seal/Joint d'arbre DIN 3760 - A 15x26x7	N09172126	1
18	Sicherungsring/Retaining ring/Circlip DIN 471 - 38x1,75	N09129019	1
19	Sicherungsring/Retaining ring/Circlip DIN 471 - 15x1	N09129023	2
20	Sicherungsring/Retaining ring/Circlip DIN 472 - 32x1,2	N09130005	1
21	Lager-Verschlusskappe/Bearing cover/Bonnet	N00670084	1
22	Verschlussschraube/Locking screw/Vis de fermeture M16x1,5	N09110052	1
23	Kupferdichtring/Copper seal ring/Cuivre bague d'étanchéité DIN 7603 - M16x1,5	N09179004	1
24	Zylinderschraube/Screw/Vis ISO 4762 - M6x55 - 8,8	N09102124	8
25	Zylinderstift ISO 2338 - 6 m 6x18 - St/Goupille ISO 2338 - 6 m 6x18 - St	N09124194	2

Getriebe I i=99/Gear box I i=99/Réducteur I i=99 - N00780437

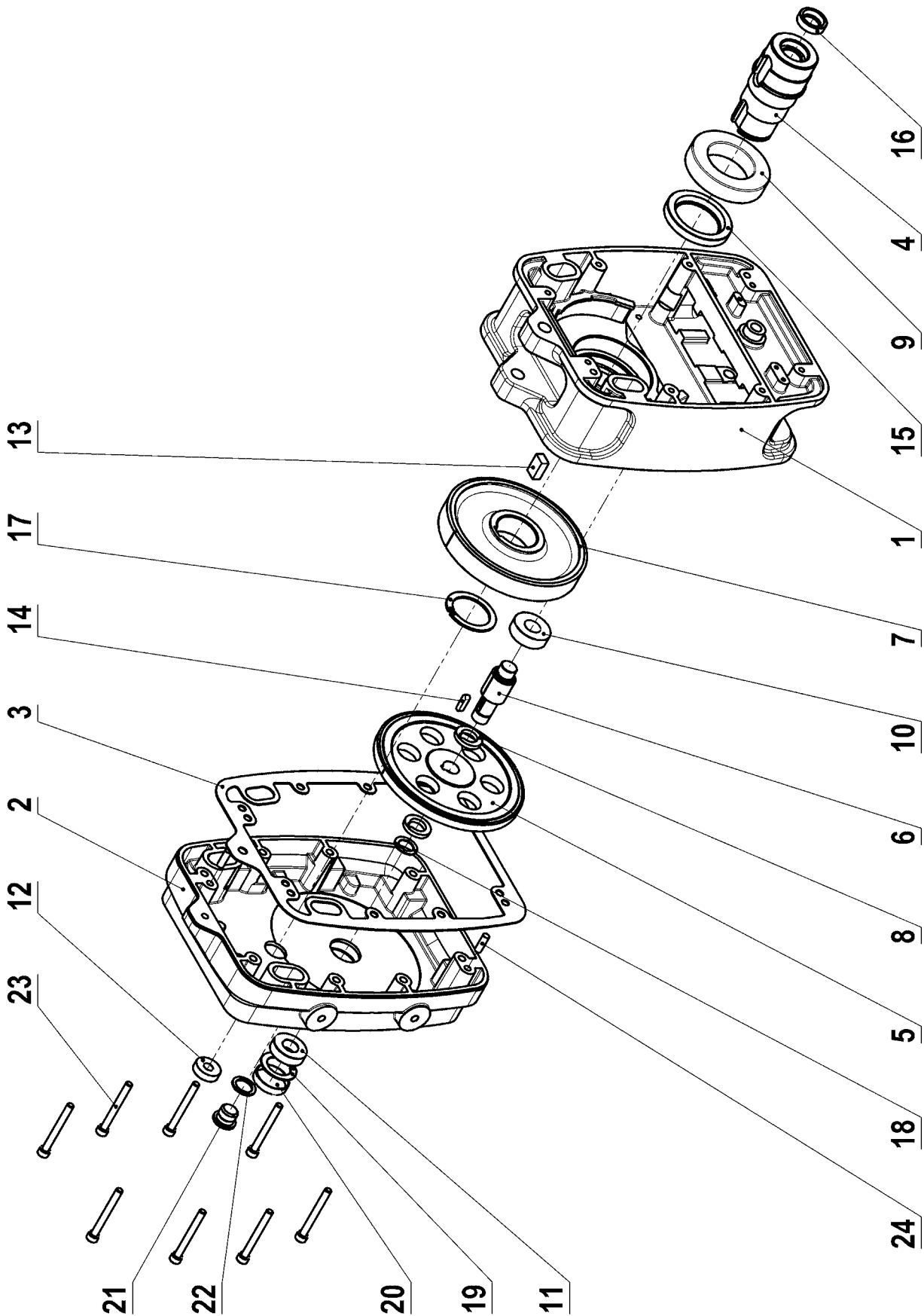

Pos.	Bezeichnung/Description/Description	Modell/Model/Modèle		Menge Quantity Quantité
		YMTF 2-10	YMT 3-10	
1	Gehäuse, Mittenteil/Middlepart of housing/Carter intermédiaire		N00780431	1
2	Gehäuse, Getriebedeckel/Housing, gear cover/Carter réducteur		N00780432	1
3	Gehäusedichtung, getriebeseitig/Sealing for housing, gearbox side/Joint carter, côté réducteur		N00780416	1
4	Abtriebswelle/Drive pinion/Arbre d'entraînement		N00780388	1
5	Zahnrad/Gear/Roue dentée Z2		N00780398	1
6	Zahnrad/Gear/Roue dentée Z3, i=99		N00780401	1
7	Zahnrad/Gear/Roue dentée Z4, i=99		N00780400	1
8	Distanzhülse/Spacer sleeve/Douille		N00780418	2
9	Rillenkugellager/Bearing/Roulement à billes DIN 625-6009-2RS1		N09151152	1
10	Rillenkugellager/Bearing/Roulement à billes DIN 625-6202-2RS1		N09151087	1
11	Rillenkugellager/Bearing/Roulement à billes DIN 625-6002-2RS1		N09151153	1
12	Rillenkugellager/Bearing/Roulement à billes DIN 625-609-2RS1		N09151145	1
13	Passfeder/Fitting key/Clavette - B 12x8x20		N09131107	1
14	Passfeder/Fitting key/Clavette DIN 6885 - A 5x5x18		N09131064	1
15	Wellendichtring/Oil seal/Joint d'arbre DIN 3760 - A 42x62x8		N09172125	1
16	Wellendichtring/Oil seal/Joint d'arbre DIN 3760 - A 15x26x7		N09172126	1
17	Sicherungsring/Retaining ring/Circlip DIN 471 - 38x1,75		N09129019	1
18	Sicherungsring/Retaining ring/Circlip DIN 471 - 15x1		N09129023	1
19	Sicherungsring/Retaining ring/Circlip DIN 472 - 32x1,2		N09130005	1
20	Lager-Verschlusskappe/Bearing cover/Bonnet		N00670084	1
21	Verschlussschraube/Locking screw/Vis de fermeture M16x1,5		N09110052	1
22	Kupferdichtring/Copper seal ring/Cuivre bague d'étanchéité DIN 7603 - M16x1,5		N09179004	1
23	Zylinderschraube/Screw/Vis ISO 4762 - M6x55 - 8,8		N09102124	8
24	Zylinderstift ISO 2338 - 6 m 6x18 - St/Goupille ISO 2338 - 6 m 6x18 - St		N09124194	2

Steuerschalter/Control switch/Combineur

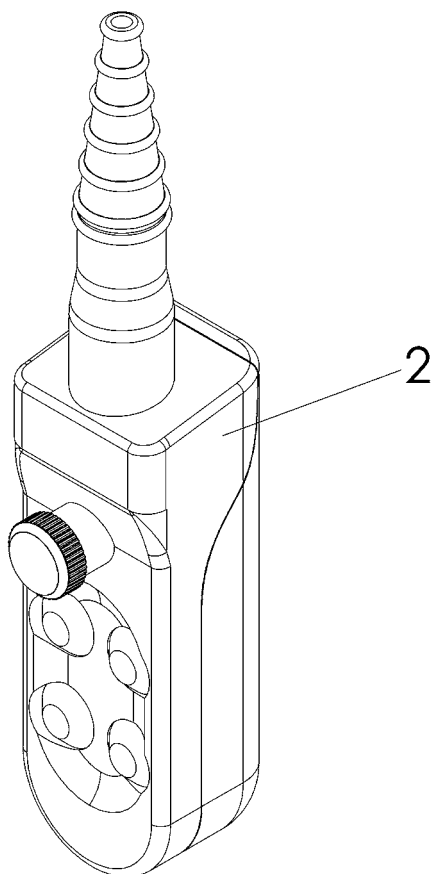
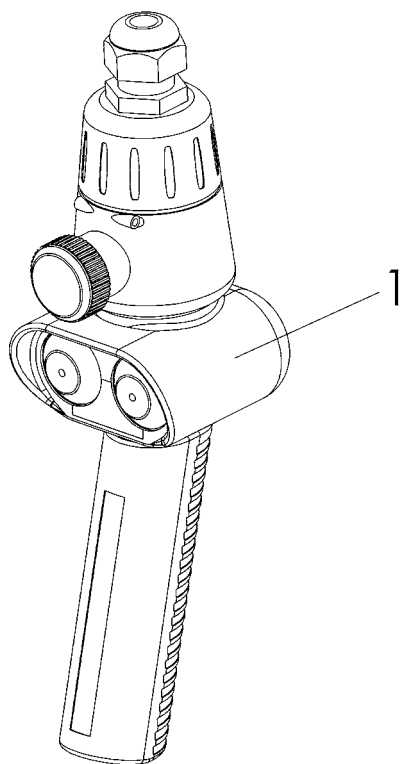

Pos.	Bezeichnung/Description/Description	alle Modelle/all models/ tous modèle	Menge Quantity Quantité
1	Steuerschalter Charlie 1G/Control switch Charlie 1G Combineur Charlie 1G	N00670309	1
1	Steuerschalter Charlie 2G/Control switch Charlie 2G Combineur Charlie 2G	N00670312	1
2	Steuerschalter Alpha 1G/1G/Control switch Alpha 1G/1G Combineur Alpha 1G/1G	N00670368	1
2	Steuerschalter Alpha 2G/1G/Control switch Alpha 2G/1G Combineur Alpha 2G/1G	N00670369	1
2	Steuerschalter Alpha 1G/2G/Control switch Alpha 1G/2G Combineur Alpha 1G/2G	N00670370	1
2	Steuerschalter Alpha 2G/2G/Control switch Alpha 2G/2G Combineur Alpha 2G/2G	N00670371	1

Retouren – Wir benötigen Ihre Unterstützung!

Sehr geehrte Damen und Herren,

die COLUMBUS McKINNON Industrial Products GmbH produziert weltweit nach einheitlichen, kontrollierten Maßstäben der DIN EN ISO 9001. Das garantiert unseren Geschäftspartnern erfüllte Normen in Design und Entwicklung, Produktion, Montage und Kundendienst. Sollten Sie trotz allem einmal Grund zur Beanstandung bei einem unserer Produkte haben, so informieren Sie uns bitte bevor Sie das Produkt an uns zurück senden, wir helfen Ihnen gern.

Innerhalb der Garantiezeit sowie bei ausgewählten Produkten lassen wir das Produkt einfach abholen, ansonsten nennen wir Ihnen gerne einen Servicepartner in Ihrer Nähe.

Um die Abwicklung von Retouren für Sie so schnell und einfach wie möglich zu gestalten, haben wir den Ablauf in drei Schritten zusammengefasst:

Anrufen und CMCO Rücklieferschein gemailt bekommen

→ CMCO Rücklieferschein ausdrucken

→ CMCO Rücklieferschein von außen auf das Paket kleben

Dieser einfache Ablauf gilt für Retouren aus Gewährleistung, für Serviceanlieferungen und für sonstige Rücklieferungen. Soll die Ware direkt von Ihrem Endkunden zurück gesendet werden, so müsste der CMCO Rücklieferschein bitte an Ihren Endkunden weiter gegeben werden.

Bitte beachten Sie, dass Artikel nur innerhalb der ersten 14 Tage nach Eingang und mit unserem Einverständnis, im Originalzustand und unbeschädigt zurückgegeben werden können.

Bei eventuellen Transportschäden ist aus versicherungstechnischen Gründen eine Bestätigung des Schadens durch den Frachtführer erforderlich. Bitte weisen Sie bei solchen Schäden sofort den Logistikpartner darauf hin und verweigern Sie ggf. die Annahme.

Bei einem Verschulden des Käufers, oder einer nicht berechtigten Reklamation, müssen wir leider die Kosten der Rücksendung entsprechend an den Kunden weiterberechnen. Für Einlagerungs- und Überprüfungskosten bringen wir in diesem Fall in der Gutschrift 20% in Abzug.

Kleine Anmerkung zum Schluss: leider können wir aus organisatorischen Gründen keine Retouren ohne entsprechenden CMCO Rücklieferschein mehr annehmen!

Wir danken Ihnen im Voraus für Ihr Verständnis. Für Rückfragen steht Ihnen unser Vertrieb gerne zur Verfügung.

Mit freundlichen Grüßen,

COLUMBUS McKINNON Industrial Products GmbH

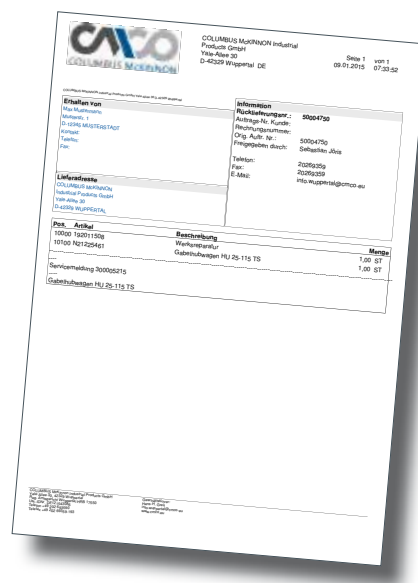

Returns – We need your support!

Dear Sirs,

COLUMBUS McKINNON Industrial Products GmbH manufactures worldwide according to uniform, controlled standards of EN ISO 9001. This is a guarantee for our business partners that given standards in design and development, manufacturing, assembly and service are complied with. In spite of all our efforts, should there still be a reason to complain about one of our products, we kindly ask you to inform before you return the goods to us. We will be happy to help you!

To organize returns as quickly and easy as possible we summarize the process in three steps:

Call us to receive a CMCO return delivery note

→ **Print out CMCO return delivery note**

→ **Stick CMCO return delivery note on the outside of the package**

This easy sequence will be valid for warranty returns, for service returns and for other return deliveries. In case the goods should be shipped directly from your end user we appreciate that you forward the CMCO return delivery note to your customer.

Please note that products can only be returned with our prior approval and must be accompanied by a CMCO return delivery note. Goods arriving without the return delivery note will not be accepted by our goods-in department.

In case of potential transport damage, a damage confirmation report provided by the forwarder is required by our insurance company. Please indicate potential transport damages immediately to your logistics partner and refuse acceptance.

If the reason for the return delivery is not within CMCO's responsibility or in case of unjustified complaint we - much to our regret - will have to pass on the costs to the customer. For costs arising for equipment being returned to stock and the necessary inspection, we will levy a restocking charge of 20%. The amount will be deducted from our credit memo after inspection and acceptance of the goods.



We thank you for your understanding! Our sales team is available for any further questions.

Best regards,

COLUMBUS McKINNON Industrial Products GmbH

Germany

COLUMBUS McKINNON Industrial Products GmbH*

Yale-Allee 30
42329 Wuppertal
Phone: 00 49 (0) 202/69359-0
Web Site: www.cmco.eu
Web Site: www.yale.de
E-mail: info.wuppertal@cmco.eu

COLUMBUS McKINNON Engineered Products GmbH*

Am Silberpark 2-8
86438 Kissing
Phone: 00 49 (0) 8233 2121-777
Web Site: www.cmco.eu
Web Site: www.pfaff-silberblau.com
E-Mail: sales.kissing@cmco.eu

Pfaff Verkehrstechnik GmbH*

Am Silberpark 2-8
86438 Kissing
Phone: 00 49 (0) 8233 2121-4500
Web Site: www.pfaff-silberblau.com
E-Mail: verkehrstechnik@pfaff-silberblau.com

Stahlhammer Bommern GmbH**

Carl-Zeiss-Str. 7
59077 Hamm
Phone: 00 49 (0) 2381 91 49 8-0
Web Site: www.stahlhammer.de
E-Mail: stb@stahlhammer.de

Austria

COLUMBUS McKINNON Hebetchnik GmbH*

Gewerbepark, Wiener Straße 132a
2511 Pfaffstätten
Phone: 00 43 (0) 22 52/22 133-0
Web Site: www.cmco-hebetchnik.at
E-mail: zentrale@cmco.at

Italy

COLUMBUS McKINNON Italia S.r.l.

Via 11 Settembre 26
20023 Cerro Maggiore (MI)
Phone: 00 39 (0) 331/57 63 29
Web Site: www.cmco.it
E-mail: vendite@cmco.eu

Netherlands

COLUMBUS McKINNON Benelux B.V.*

Flight Forum 128 a
5657 DD Eindhoven
Phone: 00 31 (0) 40/3 03 26 81
Web Site: www.cmco.eu
E-mail: sales.nl@cmco.eu

France

COLUMBUS McKINNON France SARL*

Zone Industrielle des Forges
18108 Vierzon Cedex
Phone: 00 33 (0) 248/71 85 70
Web Site: www.cmco-france.com
E-mail: sales.fr@cmco.eu

Great Britain

COLUMBUS McKINNON Corporation Ltd.***

Knutsford Way, Sealand Industrial Estate
Chester CH1 4NZ
Phone: 00 44 (0) 1244 375375
Web Site: www.cmco.eu
E-mail: sales.uk@cmco.eu

Northern Ireland & Republic of Ireland

COLUMBUS McKINNON Corporation Ltd.

1A Ferguson Centre
57-59 Manse Road
Newtownabbey BT36 6RW
Nordirland
Phone: 00 44 (0) 2890 840697
Web Site: www.cmco.eu
E-mail: sales.ni@cmco.eu

COLUMBUS McKINNON Ireland Ltd.

Unit 4, South Court
Wexford Road Business Park
Co. Carlow
Phone: 00 353 (0) 59 918 6605
Web Site: www.cmberica.com
E-Mail: info.irl@cmco.eu

Spain & Portugal

COLUMBUS McKINNON Ibérica S.L.U.

Ctra. de la Esclusa, 21 acc. A
41011 Sevilla
Phone: 00 34 954 29 89 40
Web Site: www.cmberica.com
E-mail: informacion@cmco.eu

Switzerland

COLUMBUS McKINNON Switzerland AG

Dällikerstraße 25
8107 Buchs ZH
Phone: 00 41 (0) 44 8 51 55 77
Web Site: www.cmco.ch
E-mail: info.buchs@cmco.eu

Poland

COLUMBUS McKINNON Polska Sp.z o.o.

ul. Owsiana 14
62-064 PLEWISKA
Phone: 00 48 (0) 61 6 56 66 22
Web Site: www.cmco-polska.pl
E-Mail: kontakt@columbus-mckinnon.pl

Hungary

COLUMBUS McKINNON Hungary Kft.*

Vásárhelyi út 5. VI ép
8000 Székesfehérvár
Phone: 00 36 (22) 880-540
Web Site: www.cmco.hu
E-mail: sales.hungary@cmco.eu

Turkey

COLUMBUS McKINNON

Kaldırma Ekip. San. ve Tic. Ltd. Şti.

Davutpaşa Caddesi
Emintaş Davutpaşa
Matbaacılar Sitesi No. 103/233-234
34010. Topkapı-Istanbul
Phone: 00 90 (212) 210 7 555
Web Site: www.cmco.eu
E-mail: info.turkey@cmco.eu

United Arab Emirates

COLUMBUS McKINNON Industrial Products ME FZE

Office # FZJOAB0801-8th Floor
JAFZA One Building
P.O. Box 261013
Jebel Ali Free Zone
Dubai, U.A.E.
Phone: 00 971 4 804 9600
Web Site: www.cmco.eu
E-mail: sales.uae@cmco.eu

South Africa

CMCO Material Handling (Pty) Ltd.*

P.O. Box 15557
Westmead, 3608
Phone: 00 27 (0) 31/700 43 88
Web Site: www.cmcosa.co.za
E-mail: sales@cmcosa.co.za

Yale Engineering Products (Pty) Ltd.

P.O. Box 4431
Honeydew, 2040
Phone: 00 27 (0) 11/794 29 10
Web Site: www.yalejhb.co.za
E-mail: info@yalejhb.co.za

Yale Lifting Solutions (Pty) Ltd.*

P.O. Box 592
Magaliesburg, 1791
Phone: 00 27 (0) 14/577 26 07
Web Site: www.yalelift.co.za
E-mail: sales@yalelift.co.za

Yale Lifting Solutions Industrial Division (Pty) Ltd

P.O.Box 19342
Pretoria West, 0117
Phone: 00 27 (0) 12/327 06 96
Web Site: www.pfaffhoist.co.za
E-mail: sales@pfaffhoist.co.za

Russia

COLUMBUS McKINNON Russia LLC

ul. Marshala Govorova 35A
Business Center "Propaganda"
198095 St. Petersburg
Phone: 007 (812) 322 68 38
Web Site: www.cmco.ru
E-mail: info@cmco.ru

