

# Wirtschaftlich ohne Kompromisse



**Das Original**

**Demag Kettenzüge DC**

**DEMAG** .....





**Für Ihre Anwendung  
das passende Hebezeug**

UNIVERSELL UND VIELSEITIG BIS 5 TONNEN



# Hohe Produktivität, Wirtschaftlichkeit, Sicherheit – Demag Kettenzüge DC

Demag Kettenzüge DC erfüllen alle Anforderungen an moderne Hebezeuge – hohe Produktivität, Wirtschaftlichkeit und Betriebssicherheit – und geben so die nötige Investitionssicherheit. Wir entwickeln und produzieren innovative fördertechnische Lösungen für jede Branche und Unternehmensgröße, vom Handwerk bis zum industriellen Großunternehmen.

Neben der besonders langen Lebensdauer bieten Demag Hebezeuge vor allem eine umfangreiche serienmäßige Ausstattung bei einem günstigen Preis-Leistungs-Verhältnis.

## ALL INCLUSIVE:

### VOLLAUSSTATTUNG STATT AUFPREISLISTE

Weltweit entscheiden sich hunderttausende Kunden für einen Demag Kettenzug DC, da vieles bereits serienmäßig integriert ist, was Sie bei anderen Kettenzügen zusätzlich bestellen und auch bezahlen müssen.

## IMMER DAS PASSENDE PRODUKT

Wählen Sie aus den beiden Produktreihen DC-Com oder DC-Pro das für Ihre Anwendung passende Hebezeug.

Der DC-Com ist abgestimmt auf Einsätze für den alltäglichen Gebrauch – und das zum attraktiven Preis. Der DC-Pro überzeugt durch seine längere Lebensdauer und die höhere Hubgeschwindigkeit. Beide Kettenzüge sind Qualitätsprodukte der Marke Demag.

Titelfoto: Kettenzüge DC im Heißbetrieb zum Öffnen von Ofendeckeln

Ein Förderband zur konstanten Höhenschichtung von Schüttgut wird von zwei Doppelkettenzügen bewegt.

## ZERTIFIZIERT

Die Kettenzüge DC entsprechen den einschlägigen Bestimmungen der

- Maschinenrichtlinie 2006/42/EG
- Niederspannungsrichtlinie 2006/95/EG
- EMV-Richtlinie 2004/108/EG

Die elektromagnetische Verträglichkeit für die Störfestigkeit und Störaussendung ist gewährleistet. Ausführungen gemäß cCSAus-Vorschriften (Kanada/USA) sind optional verfügbar.

## SICHERHEITSGERICHTETE FUNKTIONEN

Mehr Sicherheit dank robuster und bewährter elektronischer Steuerung im Vergleich zu konventioneller Steuerung. Für die in der DIN EN 14492-2 genannten sicherheitsbezogenen Funktionen wird nach EN ISO 13849-1 mindestens Performance Level c und Kategorie 2 erfüllt.

## IHR KUNDENNUTZEN BEIM KAUF DES DC

- Passende Kundenlösungen aus umfangreichem Produktspektrum
- Vielseitige Vollaussstattung im Standard
- Bewährte Technik
- Robust und zuverlässig
- Hohe Sicherheit und lange Lebensdauer
- Einfache Inbetriebnahme
- Ergonomische Bedienung
- Wartungsarm und servicefreundlich

# Überzeugende Argumente, die für sich sprechen

## VOLLAUSSTATTUNG – ALL INCLUSIVE

Das ist Standard – made by Demag, eine Investition mit Mehrwert:

- Hohe FEM-Stunden Lebensdauer
- Schützsteuerung 24 V
- Betriebsendschalter (oben/unten)
- Anlagentransparenz: Betriebsstundenzähler
- Höheneinstellbarer Steuerschalter
- Kabel-Steckverbindungen
- Bis 10 Jahre wartungsfreies Getriebe und Rutschkupplung
- Bis 10 Jahre wartungsfreie Bremse (beim DC 10–25 bis 5 Jahre)
- Serienmäßig zwei Geschwindigkeiten (F4)
- Servicefreundlich: Anzeige von Betriebszuständen

## MEHR SICHERHEIT, LÄNGERE LEBENSDAUER, WENIGER VERSCHLEISS

- Sicheres Halten der Last in jeder Betriebssituation, kein Lastsacken im Ruhezustand – durch Anordnung der Bremse im Laststrang vor der Rutschkupplung (siehe Grafik rote Linie)
- Dauerhaft sicherer Zustand durch Drehzahlüberwachung von Rutschkupplung, Hubmotor und Bremse
- Verschleißarme Bremse
- Automatische Bremsung bei Steuerungsausfall
- Bis 1.000 kg nur Einsicherung 1/1: mehr Sicherheit, bessere Ergonomie, weniger Kettenverschleiß

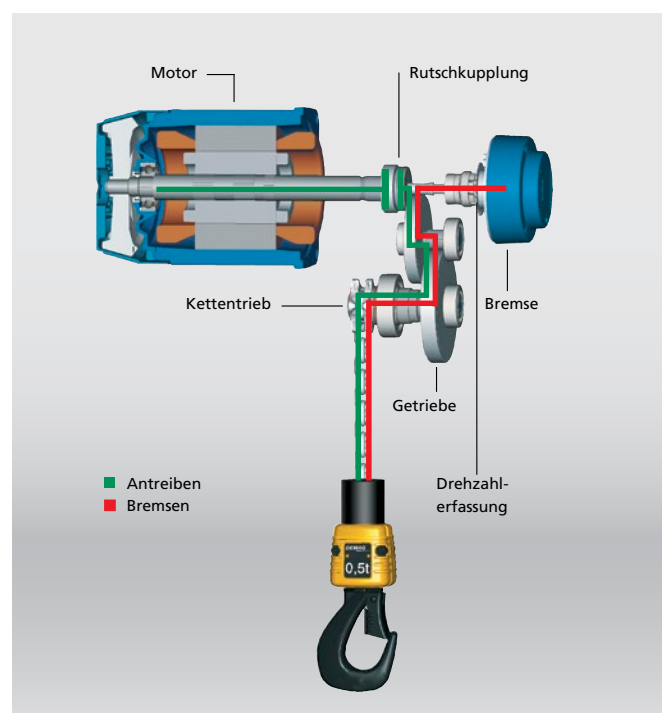

Mehr Sicherheit: Brems-Rutschkupplungs-System





Höhenverstellung der Steuerleitung



Aufklappbare Servicehaube



Montagefreundlicher Kettentrieb



Anzeige für Betriebsstundenzähler und Betriebszustände

### HÖHERE VERFÜGBARKEIT FÜR MEHR WIRTSCHAFTLICHKEIT

Die Kettenzüge DC werden in vielen Ausführungen mit einer um 20 % erhöhten FEM-Einstufung der Getriebelebensdauer geliefert. Zusätzlich sichert die großzügige Dimensionierung aller Bauteile eine beständige Einsatzbereitschaft.

### ZUVERLÄSSIGE DEMAG QUALITÄT

- Hochbelastbarer, robuster Zylinderläufermotor mit Lüfter und separater Magnetbremse
- Zuverlässiger Betrieb von  $-20\text{ °C}$  bis  $+45\text{ °C}$  ohne Reduzierung der Einschaltdauer
- Einsatz auch bis  $60\text{ °C}$  und mehr möglich
- Hervorragender Oberflächenschutz
- Schutzart IP 55 sorgt für sehr hohe Sicherheit in Hinsicht auf das Eindringen von Feuchtigkeit und Staub

### EINFACHE INBETRIEBNAHME UND BESTMÖGLICHE ERGONOMIE

- Plug & Lift und Plug & Drive – elektrische Anschlüsse sind steckbar
- Länge der Steuerleitung bzw. Position des Steuerschalters ohne Verdrahtungsaufwand anpassbar
- Klappbarer Aufhängebügel ermöglicht einfaches Einhängen des Kettenzuges in das Fahrwerk
- Ergonomische Steuerschalter DSC und DSE mit daumenschonenden Schaltkräften
- Stufenlose Einstellung der Flanschbreite an den Fahrwerken

### HOHE SERVICEFREUNDLICHKEIT

- Einfache, schnelle Wartung und Instandhaltung einzelner Komponenten durch modularen Aufbau des Kettenzuges – Reduzierung von Stillstandszeiten
- Betriebsstundenzähler, Status- und Fehleranzeige
- Diagnose-Schnittstelle (IDAPSY): Auslesen und Verwalten von spezifischen Betriebsdaten
- Servicehaube: alles unter einem Dach – schneller Zugriff bei Inbetriebnahme und Service
- Reduzierte Stillstandszeiten, da Austausch des gesamten Kettentriebs ohne Demontage von Motor- und Getriebeteilen möglich ist





Bis 180 m Hakenweg für die Wartung von Windkraftanlagen



Ausführung geeignet für Lebensmittelindustrie

## Überall einsetzbar

Ihre Anwendung ist entscheidend – ob für wenig genutzte Wartungshebezeuge oder in der Produktion im Drei-Schicht-Betrieb, wir haben den passenden Kettenzug für Sie.

Aber auch da, wo es rau zur Sache geht und widrige Umgebungsbedingungen vorherrschen, können Sie auf unsere Erfahrung bauen. Eine kleine Auswahl von Bereichen, in denen unser Kettenzug gerne für Sie seinen Dienst verrichtet:

- Verzinkereien
- Beizereien
- Gießereien
- Galvanikbetriebe
- Heißbetriebe
- Lebensmittelbetriebe
- Cleanroom-Bereiche
- Transport von feuerflüssigen Massen
- Wartung von Windkraftanlagen, sowohl onshore als auch offshore (eingehaust)







**Für Ihre Anwendung der  
passende Kettenzug DC**



# Auf die Details kommt es an

## Die Baugruppen im Überblick

### GETRIEBE

- Bis 10 Jahre wartungsfrei
- 20 % längere Lebensdauer verglichen mit FEM 2m, durch FEM-Triebwerkgruppen-Einstufung Demag 2m+ mit 1.900 Volllaststunden Nutzungsdauer
- Geräuschminimierung und hohe Laufruhe dank Schrägverzahnung aller Getriebestufen

### STEUERUNGEN

- 24-V-Schützsteuerung
- Betriebsstundenzähler
- Betriebsendschalter (oben/unten beim DC-Pro)
- Baugrößen DC 16/25 mit Getriebe-grenzschalter als Betriebsendschalter mit vier Kontakten für Vor- und Endabschaltung

### Alternativ

- Stufenlose Umrichtersteuerung
- Konventionelle Direkt- und Schützsteuerungen

### BREMSE

- Bis 10 Jahre wartungsfrei (Baugröße DC 10–25 bis 5 Jahre)
- Kein Nachstellen der Bremse erforderlich
- Sanfte und kurze Nachlaufwege
- Die Bremse ist unempfindlich gegen widrige Witterungs- und Einsatzbedingungen (doppelte Schutzart-Kapselung)

### RUTSCHKUPPLUNG

- Bis 10 Jahre wartungsfrei
- Anordnung der Bremse im Laststrang vor der Rutschkupplung
- Zuverlässiger Schutz vor extremer Überlastung
- Kein schädliches Dauerrutschen dank Drehzahlüberwachung

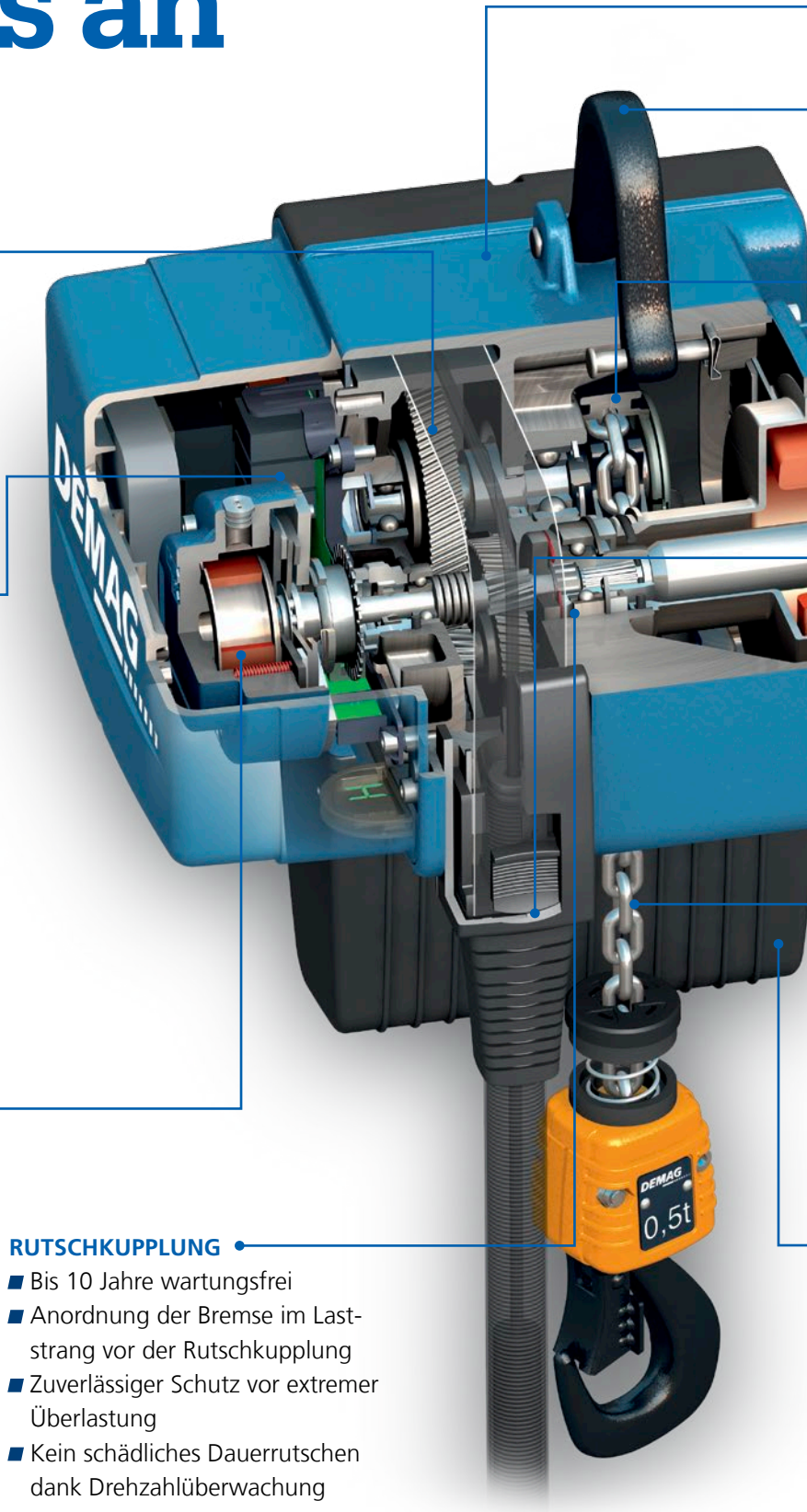

#### • AUFHÄNGEBÜGEL

Pendelnd aufgehängt, geringes Hakenmaß C für optimale Raumhöhe

#### • GEHÄUSE

- Robustes und gewichtsparendes Aluminiumgehäuse in kompaktem und modernem Industriedesign
- Oberfläche mit schlag- und kratzunempfindlicher, UV-Licht-beständiger Pulverbeschichtung

#### • KETTENTRIEB

- Der Kettentrieb besteht aus hochverschleißfesten Materialien für langlebigen Einsatz, gießereitauglich im Standard
- Schneller und einfacher Wechsel des gesamten Kettentriebs ohne Demontage von Motor- und Gehäuseteilen

#### • HÖHENVERSTELLUNG DES STEUERSCHALTERS

- Die Länge der Steuerleitung kann stufenlos für einen Bereich von 2–5 m, 5–8 m und 8–11 m Hakenweg eingestellt werden
- Der nicht benötigte Teil der Steuerleitung wird unter der Servicehaube gespeichert
- Steuerung und Steuerleitung sind grundsätzlich für dreiachsige, elektrische Fahrmanöver ausgelegt

#### • DEMAG RUNDSTAHLKETTE

- Hochfestes, alterungsbeständiges Material mit hoher Oberflächenhärte
- Galvanisch verzinkt mit zusätzlicher Oberflächenveredlung zum Schutz gegen aggressive Medien
- Optional mit zusätzlichem Korrosionsschutz, für Lebensmittelbetriebe und extrem staubige Anwendungen

#### • KETTENSPEICHER

- Pendelnd angebaut aus zähelastischem, besonders schlagfestem Kunststoff
- Flexible und Metallkettenspeicher für größere Hakenwege
- Hakenwege bis 180 m möglich

#### • HUBMOTOR

- Robuster und langlebiger Hochleistungsmotor mit großen Sicherheitsreserven auch bei hohen Umgebungstemperaturen und bei hoher Einschaltdauer
- Zwei Hubgeschwindigkeiten (F4)
- Einschaltdauer 60 %, 360 S/h
- Isolationsklasse F
- Je nach Ausführung mit Temperaturschutz

#### • EINSCHERUNG

- Bis 1.000 kg Traglast nur Ketten-einsicherung 1/1

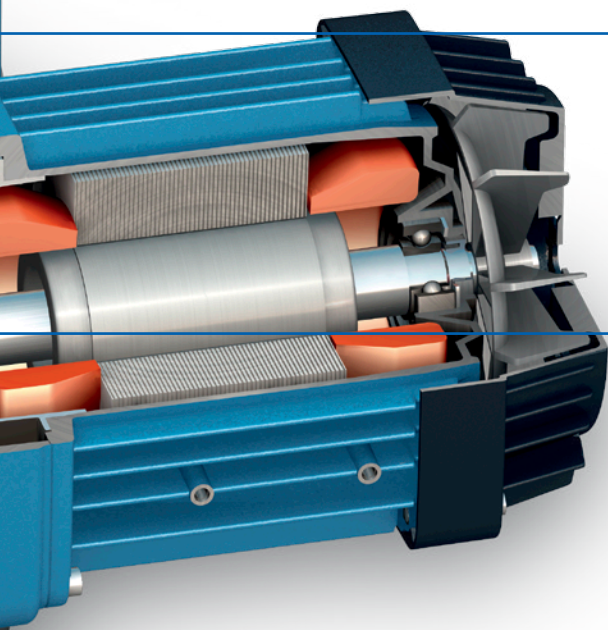





### SICHERHEIT

- Bedienen des Steuerschalters mit Niederspannung dank 24 V Schützsteuerung
- Sicherheitsbezogene Funktionen erfüllen mindestens Performance Level c und Kategorie 2 nach EN ISO 13849-1



### HOHE LEBENSDAUER

- Großzügige Dimensionierung des Getriebes. 2m+ (1900 h) bei den Haupttraglasen und bis zu 4m (6300 h) für anspruchsvolle Anwendungen
- Sämtliche Baugruppen des Kettenzuges sind für eine lange Lebensdauer auch unter härtesten Bedingungen ausgelegt



### ERGONOMIE

- Länge der Steuerleitung bzw. Position des Steuerschalters ohne Verdrahtungsaufwand anpassbar
- Nicht benötigte Steuerleitung kann unter der Servicehaube verstaut werden



### PRO-HUB

- Bis zu 90 % höhere Nenngeschwindigkeit im Teillastbereich



### ECHT STUFENLOS

- Hochwertige und empfindliche Teile lassen sich sanfter und sicherer bewegen und positionieren
- Charakteristik der stufenlosen Taster wie beim Gaspedal eines Autos



### RUTSCHKUPPLUNGSÜBERWACHUNG

- Kein schädliches Dauerrutschen dank Drehzahlüberwachung
- Zuverlässiger Schutz vor extremer Überlastung
- Sicheres Halten der Last in jeder Betriebsituation, kein Lastsacken im Ruhezustand durch Bremse im Laststrang vor der Rutschkupplung



### GERINGES LASTPENDELN

- Sanftes Anfahren und Bremsen des Fahrwerks sorgen für pendelarmes Lasthandling
- Geschwindigkeiten und Beschleunigungen bzw. Verzögerungen können bei Bedarf über den Steuerschalter verändert werden



### TEMPERATURBEREICH

- Zuverlässiger Betrieb von -20 °C bis +45 °C ohne Reduzierung der Einschaltdauer
- Einsatz auch bis 60 °C und mehr möglich



### HOCHLEISTUNGSMOTOR

- Hubmotor mit großen Sicherheitsreserven sorgt für zuverlässigen Betrieb über viele Jahre
- Lässt Schaltspiele weit über das im Markt übliche Niveau zu



### SERVICEFREUNDLICH

- Bis zu 10 Jahren wartungsfreies Getriebe & Rutschkupplung
- Bis zu 10 Jahren wartungsfreie Bremse (DC 10 - 25 bis zu 5 Jahren)
- Einfache, schnelle Wartung und Instandhaltung einzelner Komponenten durch modularen Aufbau des Kettenzuges – Reduzierung von Stillstandszeiten



### STATUSANZEIGE

- Anzeige für Betriebsstundenzähler und Betriebszustände
- Immer gut informiert für Servicezwecke



### GERINGE GERÄUSCHE

- Geräuschminimierung dank Schrägverzahnung aller Getriebestufen
- Hohe Laufruhe des Getriebes durch hochwertige Verzahnung



# Demag Manulift DCM-Pro

## Ergonomisches Einhand-Lasthandling

Der Manulift DCM-Pro wurde für das sichere und schnelle Lasthandling mit Einhandbedienung entwickelt, universell einsetzbar an jedem Arbeitsplatz.

Der DCM-Pro basiert auf der Hubeinheit des Kettenzugs DC-Pro und dem über eine Wendeleitung angeschlossenen Steuergerät DSM-C. Dank dem starr mit dem Lastaufnahmemittel verbundenen Steuergerät – für Rechts- und Linkshandbedienung – braucht der Bediener nur eine Hand, um sowohl den Kettenzug zu bedienen als auch die Last zu führen.

### FLEXIBEL AN JEDE AUFGABE ANPASSBAR

Eine Vielzahl von praxiserprobten Lastaufnahmemitteln erlaubt die optimale und flexible Anpassung an die Aufgabenstellung. Das Spektrum reicht vom normalen Lasthaken über verschiedene Scherenzangen bis hin zu Parallelgreifersystemen, z. B. für KLT-Behälter der Automobilindustrie.

### EINE FRAGE DER ERGONOMIE

Je nach Höhe des Arbeitsbereiches bietet der Manulift DCM-Pro die komfortable Steuerung mit horizontaler Handführung. Mit dem Wippengriff DCRS-Pro steht ein Bediengerät für das Lasthandling mit vertikaler Handführung zur Verfügung.



Wippengriff DCRS-Pro





38922

Die Schnellwechselkupplung als Schnittstelle



39143



Lasthaken  
250 kg

39225



Drehbarer Lasthaken  
250 kg

20119



Greifhaken  
125 kg

36514



PGS-Parallelgreifer  
125 kg

20117



Scherenzange zum Greifen  
von rechteckigen Gütern  
125 kg

20118



Scherenzange zum Greifen  
von runden Gütern  
125 kg

40598-1



Kupplungsstift

38919-8



Lasthaken-Adapter  
bis 250 kg

38919-7



Lasthaken-Adapter  
mit angeschlossenem  
PGS-Wellengreifer

## Die Schnellwechselkupplung als Schnittstelle

Die Schnellwechselkupplung macht das Auswechseln unterschiedlichster Lastaufnahmemittel (LAM) einfach. Alle Manulift-LAM verfügen über einen Kupplungsstift mit Verdrehsicherung, der in die Schnellwechselkupplung einrastet. Durch Anheben der Entriegelungsbuchse lässt er sich ausklinken.

Für individuell entwickelte Lastaufnahmemittel ist der universell einsetzbare Kupplungsstift das Bindeglied zum Manulift. Über das M12-Innen-gewinde können spezielle Lastaufnahmemittel angebracht werden. So sorgen Vielseitigkeit und Flexibilität des Demag Kettenzugs für mehr Wirtschaftlichkeit beim Lastenhandling am Arbeitsplatz.



# Parallelgreifersystem PGS

## Lasten bis 125 kg fest im Griff

### PGS-KLEMMGREIFER

Die schlanke Bauweise und der kurze Weg zum Öffnen des Greifers ermöglichen es, Güter auch bei beengten Platzverhältnissen sicher und problemlos aufzunehmen bzw. abzusetzen. Dank dem flexiblen Greifbereich können sowohl das eigentliche Gut als auch die verpackte Einheit mit dem gleichen Greifer transportiert werden.



### PGS-WELLENGREIFER

Es stehen verschiedene Wellengreifer zur Verfügung, die über austauschbare Greifbacken den Wellenformen und Transportaufgaben angepasst werden können. Ausgerüstet mit einer Stützwelle, ermöglichen sie die Aufnahme von abgesetzten Wellen oder von Wellen mit unbekanntem Schwerpunkt. Somit können bisher riskante Transportvorgänge wesentlich sicherer gemacht werden.



### PGS-BEHÄLTERGREIFER

Die verschiedenen Behältergreifer stehen mit fester und mit verstellbarer Behälteraufnahme zur Verfügung. Mit wenigen Handgriffen kann die Behälteraufnahme ganz einfach auf die entsprechende Behältergröße eingestellt werden.

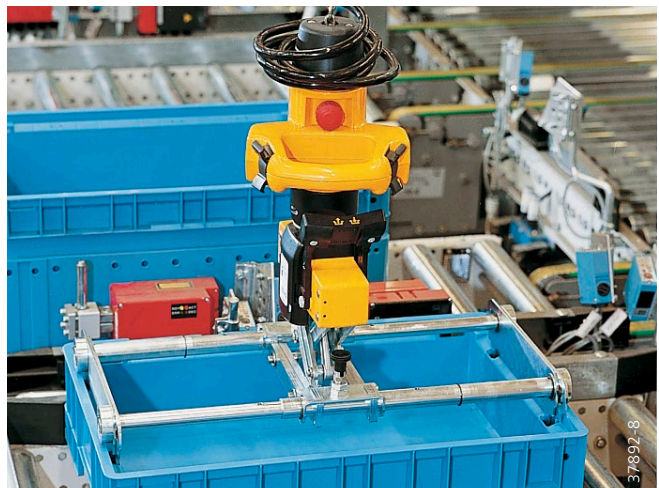



# Demag DCS-Pro – stufenlos im Original

Beim Demag Kettenzug DCS-Pro wird der Begriff stufenlos wörtlich genommen. Die Bedienung erfolgt nicht wie bei anderen stufenlosen Betriebsarten über einen mehrstufigen Steuerschalter, sondern stufenlos wie beim

Gaspedal eines Autos: Je mehr der Taster gedrückt wird, desto schneller bewegt sich der Kettenzug. Das bedeutet stufenlos beim DCS-Pro – made by Demag.

## KENNLINIE DER SCHALTELEMENTE AM DCS-STEUERSCHALTER

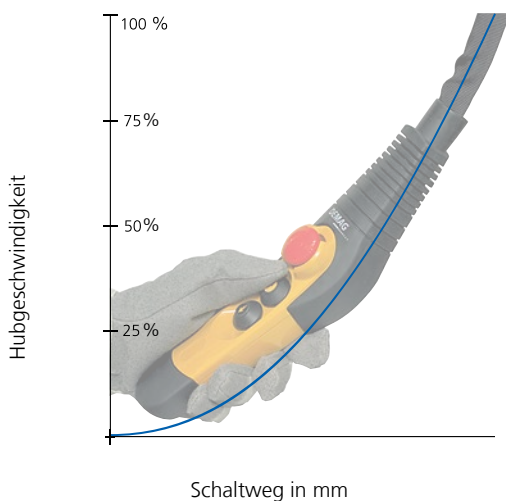

## PRO-HUB: ERHÖHUNG DER HUBGESCHWINDIGKEIT IM TEILLASTBETRIEB

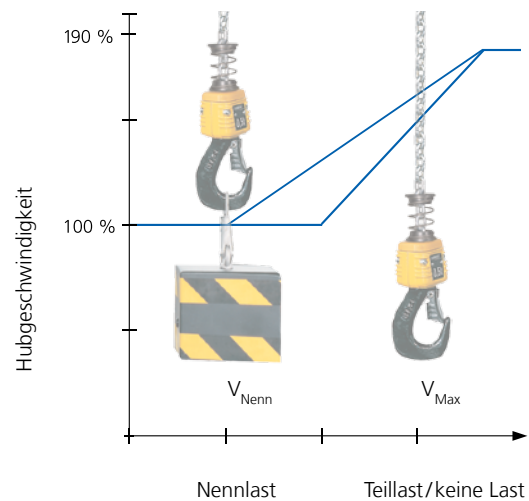



# Stufenlose Geschwindigkeitsregelung – für noch präziseres und schnelleres Handling

Die Vorzüge von Demag Kettenzügen mit stufenloser Geschwindigkeitsregelung sind überzeugend: Hochwertige und empfindliche Teile lassen sich sanfter und sicherer bewegen und positionieren. Einbauvorgänge und Fügeprozesse können präziser gesteuert werden. Und im Teillastbereich kann durch Pro-Hub eine fast doppelt so hohe Nenngeschwindigkeit erreicht werden (siehe Grafik).

Damit gewährleisten die stufenlosen Demag Kettenzüge DCS besonders hohe Wirtschaftlichkeit und Sicherheit im Arbeitsprozess. Die komplette Steuerung und der Frequenzumrichter sind modular und kompakt unter der Elektrohaube integriert.

Im Vergleich zum DC-Pro mit zwei Hubgeschwindigkeiten bieten Ihnen die stufenlosen Demag Kettenzüge DCS-Pro folgende Vorteile:

- Stufenlose Geschwindigkeitsregelung über das gesamte Lastspektrum
- Feinhubgeschwindigkeit ab 0,04 m/min
- Sanftes Anfahren und präzises Positionieren durch besonders feinfühliges Handling
- Pro-Hub: bis zu 90 % höhere Nenngeschwindigkeit bei Teillastbetrieb
- Automatische Umschaltung auf langsame Hubgeschwindigkeit vor Erreichen der Endlagen
- Feinfühliges Handling und optimale Ergonomie des Steuerschalters
- Geringe Lastschwingungen dank Beschleunigungs- und Bremsrampen
- Bei Bedarf sehr einfach veränderbare Parameter für Hubgeschwindigkeit sowie Beschleunigungs- und Verzögerungsrampe über den Steuerschalter
- Erhöhte Sicherheit durch Motortemperaturüberwachung
- Stufenloses Katzfahren der Fahrtriebe E 11 bis E 34 in Verbindung mit DCS

In Verbindung mit der stufenlosen Umrichtersteuerung für den Manulift DCMS-Pro und den Wippengriff DCRS-Pro ergeben sich für den Bediener noch komfortablere Arbeitsplatzgeräte, die je nach Anwendung ein präzises Lasthandling ermöglichen.

## SICHER MIT EINER HAND STUFENLOS ZU BETÄTIGEN

- Demag Manulift DCMS-Pro
- Demag Wippengriff DCRS-Pro



Feinfühliges Positionieren

# Vielfältige Optionen für Ihre individuellen Anforderungen

Passend für Ihre Anwendung können Sie aus dem umfangreichen Produktspektrum des Kettenzuges zusätzliche Optionen wählen, hier einige Beispiele:

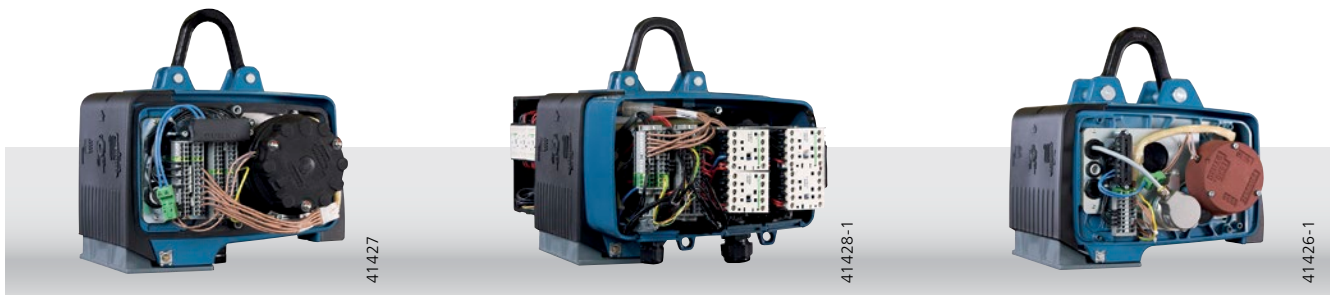

Direktsteuerung DC-DC

Schützsteuerung DC-CC

DC-FC für Ansteuerung durch externen Umrichter

Alternativ zur elektronischen Steuerung können konventionelle Direktsteuerungen oder Schützsteuerungen eingesetzt werden. Für die Ansteuerung über einen externen Umrichter steht die Ausführung DC-FC zur Verfügung. (Einige funktionale Eigenschaften der elektrischen Steuerung gelten hier nicht.)

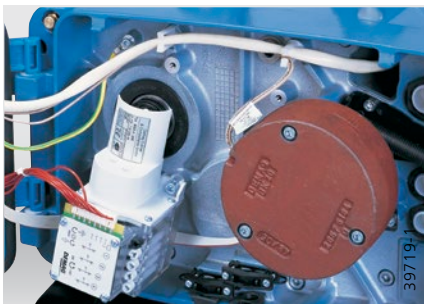

Getriebegrenzschalter GGS mit bis zu 8 Kontakten zur Abschaltung an voreingestellten Positionen

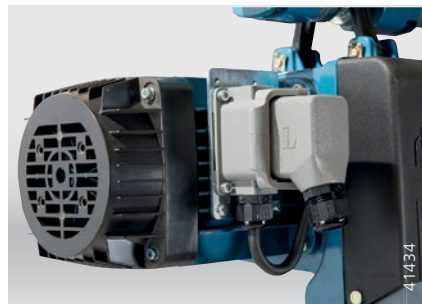

Außenliegender Anschlussstecker zur Stromversorgung



Außenliegender Stecker für die Steuerleitung



Kreuzschalter zum Abschalten der Fahrbewegung

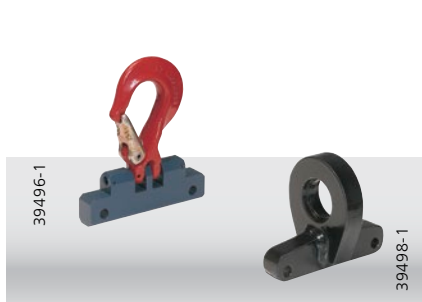

Aufhängungen: Aufhängehaken oder Kettenzug längs zur Fahrbahn



Sicherheitshaken, Edelstahlhaken



# Spezielle Branchenlösungen

## AUSFÜHRUNG ALS WARTUNGSKETTENZUG FÜR GROSSE HUBHÖHEN

Bei Wartungsarbeiten oder Störungen in Windkraftanlagen müssen benötigte Ersatzteile und Betriebsmittel schnellstmöglich in die Gondel gebracht werden. Hier bewährt sich der Demag Kettenzug DC-Wind als zuverlässiges Hebezeug:

- Hakenwege bis zu 180 m
- Hohe Hubgeschwindigkeiten bis 24 m/min
- Motor mit 100 % Einschaltdauer
- Cold-Climate-Temperatureinsatz bis – 40 °C (survive)



## AUSFÜHRUNG ALS KLETTERZUG, KOPFÜBER UM 180° GEDREHT

Sowohl im Einrüstbetrieb als auch für Wartungs- oder Montagearbeiten können Kettenzüge um 180° gedreht als Kletterzüge eingesetzt werden.



## AUSFÜHRUNG FÜR PERSONEN UNTER LASTEN

Im Veranstaltungsbereich, d.h. in Theatern und auf Bühnen, auf Messen, in Kirchen etc., gelten bestimmte Sicherheitsanforderungen an den Kettenzug:

**BGV-D8+:** Für den Einsatz des Kettenzugs DC als Aufbaukettenzug und für das Halten, jedoch nicht das Bewegen von Lasten über Personen.

**BGV-C1:** Für den Einsatz des Kettenzugs DC – vorbereitet für den Einsatz gemäß BGV-C1 – für das Halten und das Bewegen von Lasten über Personen.

### Optional:

- Doppelbremse
- Handbremslüftung
- Impulsgeber



# Drahtlose Bediengeräte – Funksteuerungen

Überall dort, wo zum Steuern von Hebezeugen und Kranen Funksteuerungen eingesetzt werden, profitieren Sie als Betreiber von deutlich höherer Flexibilität gegenüber leitungsgebundenen Steuerungen.

Bessere Ergonomie, mehr Sicherheit durch den variablen Abstand zur Last und letztendlich höhere Produktivität sind die dabei wichtigsten Vorteile von Funksteuerungen.

## FUNKSTEUERUNG DRC-DC

Die DRC-DC wurde eigens für die polumschaltbaren Kettenzüge DC mit elektronischer Steuerung entwickelt. Mit den beiden Handsendern lassen sich bis zu zwei Achsen (DRC-DC 6) oder bis zu drei Achsen (DRC-DC 10) steuern.

Der kleine Empfänger wird in verschiedenen Ein- oder Anbaukonfigurationen – je nach Baugröße des Kettenzugs – verwendet. Vorkonfigurierte Leitungen sichern den einfachen und schnellen Anschluss.



Handsender  
DRC-DC 6



Handsender  
DRC-DC 10



Funksteuerung DRC



## FUNKSTEUERUNG DRC-MP

Die DRC-MP (Demag Radio Control-Multi Purpose) kann als alternatives System zur DRC-DC bei folgenden Anwendungen eingesetzt werden:

- Stufenlose Steuerung des DCS-Pro mit bis zu drei Achsen
- Anlagen mit zwei Katzen, Umschaltung über Funktionstasten F1 oder F2
- Verwendung von bis zu drei digitalen Rückmeldekanälen zur Anzeige von Statusinformationen (Auswahl Katze 1/2) oder Warnhinweisen

Bei der Funksteuerung DRC-MP haben Sie die Wahl zwischen dem stufenlosen Tastensender DRC-10 und dem stufenlosen Joystick-Sender DRC-J, der sich mit einem Haltegurt praktisch über die Schultern hängen lässt.



Joystick-Sender DRC-J

## EIGENSCHAFTEN DER FUNKSTEUERUNGEN DRC-DC UND DRC-MP

### Stark und robust

- Schock- und temperaturresistentes Gehäuse
- Integrierter Stoßschutz

### Sicher und zuverlässig

- Störungssichere Funkübertragung durch Frequenzhopping
- Automatisches Frequenzmanagement
- Anzeigefeld für Betriebszustände und Akkukapazität
- Stoppfunktion nach DIN EN 13849-1 mit Kategorie 3 Performance-Level PL c (DRC-DC), PL d (DRC-MP)

### Einfach und komfortabel

- Ergonomisches Design
- Einfache Bedienung der Sender
- Hohe Verfügbarkeit durch Schnellladung der Senderakkus oder Betrieb mit handelsüblichen Batterien vom Typ Mignon AA
- Weltweite postalische Zulassung für anmelde- und gebührenfreien Betrieb
- Einfache drahtlose Anmeldung der Handsender

# Infrarot-Steuerung DIR

Die Infrarot-Steuerung DIR stellt eine Alternative zur Funksteuerung dar mit folgenden Eigenschaften:

- Hohe Sicherheit durch Reichweitenbegrenzung (max. 40 m)
- Im Nahbereich (bis 15 m) ist kein Ausrichten des Senders auf den Sensor erforderlich
- Keine Überlagerungen von Sendefrequenzen, wenn Funksteuerungen auf den gleichen Frequenzen arbeiten

# Bediengeräte – Steuerschalter

## DER STEUERSCHALTER:

### ERGONOMISCH ALLES GUT IM GRIFF

Die Steuerschalter setzen die Befehle des Bedieners in jeder Situation präzise um. Sie ermöglichen Rechts- und Linkshändern sicheres und ermüdungsfreies Arbeiten mit und ohne Handschuhe. Demag Steuerschalter zeichnen sich durch ergonomisch optimierte Gehäuseformen und Schräghang aus, sind äußerst robust und für den härtesten Alltag bestens gerüstet.

## DIE STEUERLEITUNG:

### IMMER IN DER RICHTIGEN ARBEITSPOSITION

Eine innovative Lösung zur optimalen ergonomischen Einstellung der Steuerleitungslänge bzw. Arbeitshöhe des Steuerschalters – made by Demag.

## EIGENSCHAFTEN

- Hochwertiger Kunststoff mit hoher Schlag- und Stoßfestigkeit
- Mit Knick- und Stoßschutz
- Schutzart IP 65: effektiver Schutz gegen Staub und Feuchtigkeit
- 2-stufige oder stufenlose Schaltelemente
- Steuerschalter DSK und DST auch für konventionelle Steuerungen

## EIGENSCHAFTEN

- Einfache Einstellung der individuell günstigsten Arbeitshöhe der Steuerschalter DSC und DSE
- Die Länge der Steuerleitung kann ohne Verdrahtungsaufwand durch den Verstellmechanismus verändert werden
- Der Verstellmechanismus beinhaltet gleichzeitig die robuste Zugentlastung für die Steuerleitung
- Die Steuerleitung besteht aus bewährtem und besonders widerstandsfähigem Material
- Alternativ können für besondere Einsatzbedingungen die Steuerleitungen Tragschlauch oder 2TY verwendet werden







M273.55  
100 000 000  
100 000 000  
100 000 000

Fronius

403487



# Fahrwerke, handverfahrbar

## ROLLFAHRWERKE U/RU

Die Fahrwerksgeneration U/RU steht in vier Baugrößen für Traglasten bis 1.100 kg (U11), bis 2.200 kg (U22), bis 3.400 kg (U34) bzw. bis 5.600 kg (RU56) zur Verfügung.

- Flanschbreitenbereiche bis max. 500 mm
- Flanschbreite stufenlos über Stellringe einstellbar
- Schnelle und einfache Montage
- Ruhiger Lauf und geringe Fahrwiderstände
- Laufrollen aus hochfestem und verschleißbarem Polyamid bzw. Sphäroguss
- Geeignet für gerade und geneigte Profile
- Langlebige und zuverlässige Laufleistung dank spurkranzlosen Laufrollen und seitlichen Stahlführungsrollen
- Minimierter Trägerverschleiß
- Seitenschilder aus Aluminiumdruckguss mit hochwertiger Pulverbeschichtung
- Integrierte Absturz- und Klettersicherung



## ROLLFAHRWERK CLICK-FIT CF 5

Einfach auf dem Träger einklicken und die kurvengängigen Click-fit-Unterflanschfahrwerke mit ihrer Tragfähigkeit von bis zu 550 kg sind einsatzbereit.

- Flanschbreiten von 58 bis 91 mm
- Kurvenradius ab 800 mm
- Integrierte Absturz- und Klettersicherung



## KLEMPPUFFER

Klemmpuffer KPA/KPT sind die ideale Bahnbegrenzung, passend zu DC-Fahrwerken. Sie lassen sich schnell und einfach auf geneigten und parallelen I-Profil-Trägern durch Schrauben montieren.

## ENERGIEZUFÜHRUNG

Die Schleppleitung KBK 25 dient sowohl für die Stromzuführung der Katze als auch, mit einer separaten Schiene, für optional verfahrbare Steuerhalter. Alternativ kann die Kompaktschleifleitung DCL-Pro für die Energiezuführung eingesetzt werden.



# Fahrwerke, elektrisch verfahrbar

## ELEKTRISCHE FAHRANTRIEBE UND FAHRWERKE

Für den Einsatz mit dem Kettenzug DC wurden die elektrischen Fahrtriebe E11, E22-C und E34 entwickelt.

- Einfacher und schneller Anbau der Fahrtriebe an die Fahrwerke U11 bis U34
- Die in die Fahreinheit integrierte Steuerung sorgt für hervorragende Fahreigenschaften
- Sanftes Anlaufen und Bremsen sorgen für ein pendelarmes Lasthandling
- Geschwindigkeiten und Beschleunigungen bzw. Verzögerungen können bei Bedarf über den Steuerschalter verändert werden
- Alle elektrischen Verbindungen sind steckbar
- Fahrendschalter optional anbaubar
- Modernes, kompaktes Industriedesign

## FAHRGESCHWINDIGKEITEN FAHRANTRIEBE

- E11 / E22-C bis 24/6 m/min (27 m/min für E22-C mit RF125)
- E34 bis 14/3,4 m/min

## FAHRGESCHWINDIGKEITEN ZBF-MOTOREN

- Je nach Traglast 12/4, 20/5, 24/6, 40/10 m/min

Für Einsätze bei direkt-gesteuerten oder konventionell schützgesteuerten Katzen können die Fahrwerke U11 bis U34 sowie EU56 mit ZB-Drehstrommotoren angetrieben werden.



# Katzbauformen

## KURZE BAUHÖHE

Bei geringer Raumhöhe ermöglicht die besonders kompakte Einschienenkatze KDC mit ihrer extrem kurzen Bauhöhe die optimale Ausnutzung des Hakenwegs. Bei großen Lasttraversen kann die BigBag Katze KLDC mit verlängertem Hakenabstand eingesetzt werden.



Kurze Katze für geringe Raumhöhe



Kurze Katze KLDC mit verlängertem Hakenablauf (BigBag Katze)

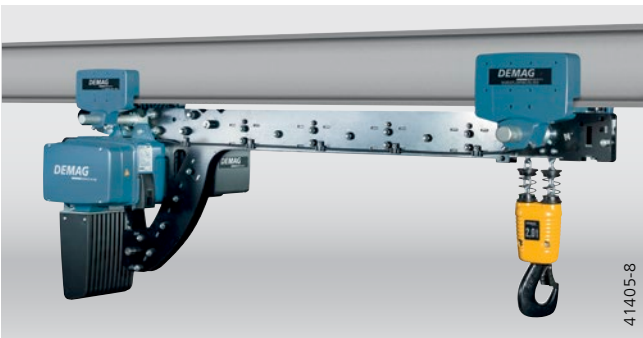

Kurze Katze mit verlängertem Hakenablauf

## DREHGELENKFAHRWERK FÜR KURVENBAHNEN

Für enge Kurvenfahrten auf I-Profil-Trägern sind die Einschienenkatzen R/EUDDC (normale Bauhöhe) und R/EKDDC (kurze Bauhöhe) mit Drehgelenkfahrwerken bestens geeignet.

- Kurvenradien ab 800 mm
- Leiser und fahrbahnschonender Lauf durch seitliche Führungsrollen
- Anbau Fahrmotor über Winkelgetriebe für schmale Durchfahrten



Drehgelenk-Katze EKDDC (kurze Bauhöhe)



**ZWEI KETTENABLÄUFE –  
MECHANISCH SYNCHRONISIERT**

Für Langguttransport oder Traversenbetrieb eignen sich besonders gut die Doppelkettenzüge mit zwei mechanisch synchronisierten Kettenabläufen. Zur Auswahl stehen die Bauformen LDC-D oder KLDC-D.

**VORTEIL LDC-D:**

- Geeignet für höhere Geschwindigkeiten
- Längere Kettenlebensdauer und geringerer
- Polygoneffekt, da keine zusätzlichen Kettenumlenkungen

**VORTEIL KLDC-D:**

- C-Maß Vorteil wie bei kurzer Bauhöhe



40507-2

Doppelkettenzug LDC-D mit Verbindungswelle



40928-7

Doppelkettenzug KLDC-D: kurze Bauhöhe, Ablaufposition 2/4

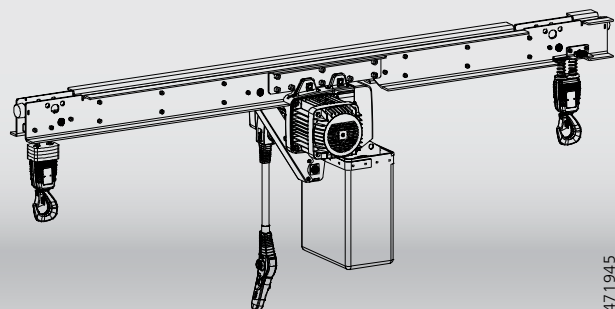
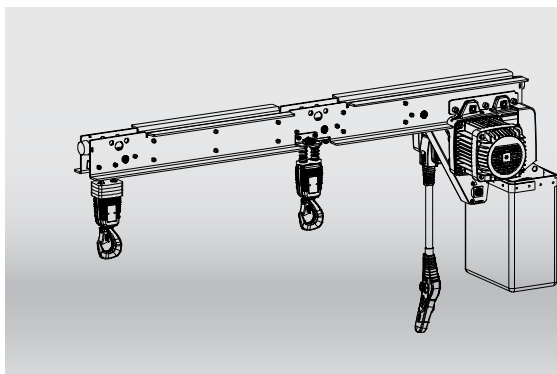

43471945

Doppelkettenzug KLDC-D: kurze Bauhöhe, Ablaufposition 3/4 und 4/5

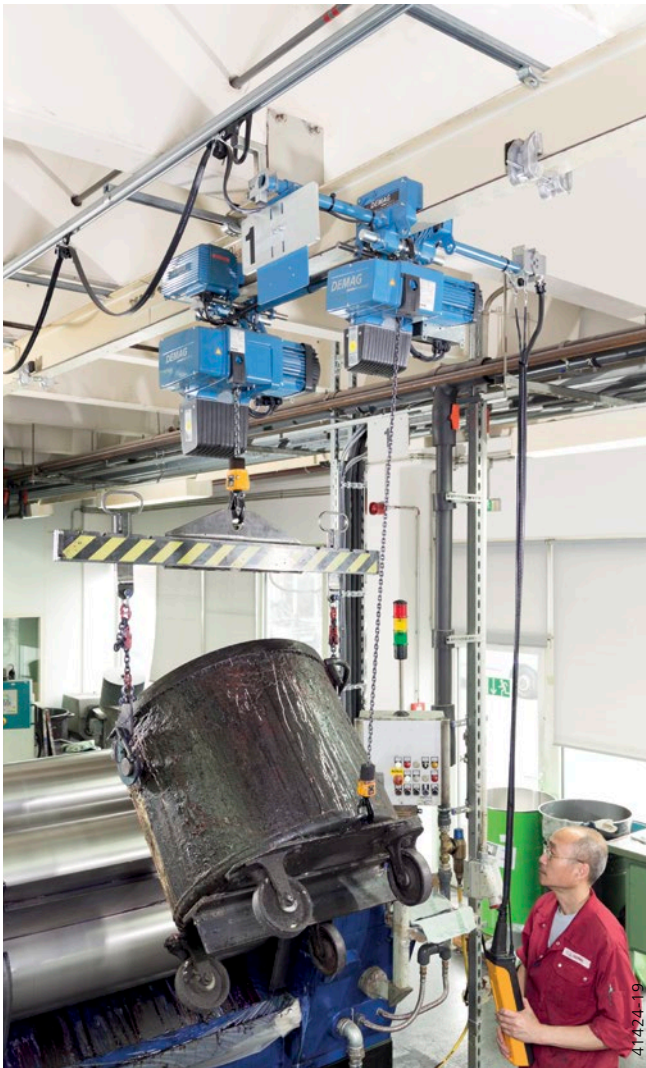

### ZWEI KETTENABLÄUFE – TANDEMBETRIEB

Für den Transport von Langgütern, Chassis etc. können alternativ zum mechanisch synchronisierten Doppelkettenzug zwei Kettenzüge im Tandembetrieb eingesetzt werden.

- Parallele Ansteuerung über eine Bedienstelle
- Tandemsteuerung (keine Synchronsteuerung) für den sicheren „Gruppenbetrieb“ gemäß DIN EN 15011
- Einzelansteuerung der Kettenzüge über Wahlschalter möglich



### VIER KETTENABLÄUFE

Für den Transport von kundenindividuellen Lastaufnahmemitteln oder flächigen Teilen können vier Anschlagpunkte erforderlich sein. Hierfür bietet Demag den mechanisch synchronisierten Quadrokettenzug LDC-Q mit vier Kettenabläufen an. Ein Kettenzug treibt hierbei über entsprechende Verbindungselemente alle vier Kettentriebe an.

Alternativ ist auch ein elektrischer Parallelbetrieb von vier separaten Kettenzügen DC möglich.

Schwebende Lasten über Personen nach BGV D8+ im Verzinkerei-Betrieb mit zwei Doppelkettenzügen in Tandemausführung





Max. Nutzlast pro Traverse  
1200 kg

elmpflicht unt  
schwebenden  
Last





**Perfekt durch  
Kombination**

# Demag Leichtkransystem KBK mit Stahl- und Aluminiumprofil

Verknüpfen von Produktionsvorgängen, Beschicken von Maschinen, Umlagern von Material – alle Handling- und Transportaufgaben haben eines gemeinsam: Lasten nur zu heben und zu senken, reicht nicht aus, es sind auch horizontale Bewegungen erforderlich.

Ob in Industrie-, Handels- oder Dienstleistungsbetrieben, ob für Einzelarbeitsplatz, linienförmige Förderstrecken oder flächendeckende Bekranung – Anlagen aus dem Kranbaukastensystem KBK ermöglichen bedarfsgesteuerte, hocheffektive und staufreie Fördervorgänge. Der flurfreie Materialtransport sorgt für einen Zugewinn wertvoller Produktions- und Lagerfläche.

## HÄNGEBAHNEN

- Einschienen-Hängebahnen sind die bevorzugte direkte Linienverbindung von Auf- und Abgabestellen
- Individuelle Streckenführungen durch Gerad- und Bogenstücke, Weichen und Schwenkscheiben

## HÄNGEKRANE

- Ein- und Zweiträger-Hängekrane für flächendeckenden Transport
- Leichtgängiges Verfahren von Hand wegen des geringen Eigengewichts
- Elektrische Fahrtriebe bei größeren Lasten oder für weite Fahrwege





Besonders ergonomische Arbeitsabläufe werden durch sehr gute Leichtlaufeigenschaften der Fahrwerke sowie durch ein geringes Eigengewicht der Anlagen ermöglicht. Weniger Belastung für die Mitarbeiter sorgt für weniger krankheitsbedingte Ausfallzeiten und mehr Zufriedenheit.

Mit über 50 Jahren Erfahrung im Bereich der Leichtkransysteme steht der Kranbaukasten weltweit für sicheren und zuverlässigen Materialfluss in nahezu allen Branchen. Als standardisierte Produkte in Großserie gefertigt, bieten unsere Bauteile eine hohe Funktionssicherheit sowie eine lange Lebensdauer.

### MAXIMALE FLEXIBILITÄT

- Modularer Systemaufbau im Baukastenprinzip
- Vielseitige Einsatzmöglichkeiten von handverfahrbar über elektrisch oder pneumatisch bis hin zu voll automatisierten Anlagen
- Integration neuer oder Austausch vorhandener Baueinheiten jederzeit und einfach möglich
- Kombination von Aluminium- und Stahlprofilen innerhalb einer Anlage

### OPTIMALE ERGONOMIE

- Bequem und ergonomisch von Hand verfahrbar, u. a. durch sehr niedriges Eigengewicht der Krane
- Optimale Unterstützung für ermüdungsarmes Arbeiten
- Geringere Belastung der Mitarbeiter

- Extrem guter Leichtlauf
- Einfache Montage
- Traglastbereich Stahlausführung bis 3.200 kg, Aluminiumausführung bis 2.000 kg
- Ergonomisches Handling selbst schwerer Lasten
- Nahezu wartungsfreies System
- Integrierte Schleifleitung für 5 Profilgrößen
- Individuelle Produktkonfiguration über Demag Hängekran-Designer

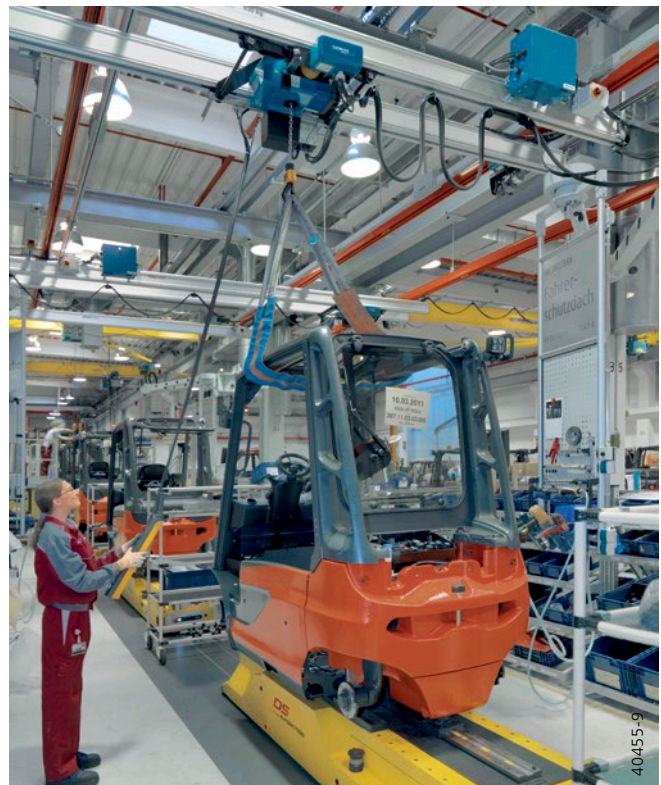

# Demag Schwenkkrane – effektive Helfer am Arbeitsplatz

Demag Schwenkkrane sorgen dafür, dass Werkstücke aller Art leicht und schnell gehoben, sanft transportiert und exakt abgesetzt werden. Sie bewähren sich an Bearbeitungsmaschinen und Montageplätzen wie auf Freilagerplätzen und an Verladerampen.

## MEHR PRODUKTIVITÄT UND ERGONOMIE

Gerade der manuelle Transport, das Zusammenführen oder das Umsetzen von vergleichsweise kleinen Lasten sind oft nicht nur zeitintensiv, sondern für den Mitarbeiter auch ergonomisch belastend. Demag Säulen- und Wandschwenkkrane leisten einen wesentlichen Beitrag, Arbeitsplätze ergonomisch zu optimieren.

## SÄULENSCHWENK- UND SÄULENDREHKRANE

Diese Krane können an praktisch jeder Stelle installiert werden, da sie völlig frei stehen. Die Befestigung der Säulen auf Fundamenten oder vorhandenen Hallenböden erfüllt höchstmögliche Sicherheitsstandards.

## WANDSCHWENKKRANE

Sie benötigen keine Bodenfläche, da sie an tragfähigen Betonwänden oder Hallenstützen oder auch an Maschinen und Anlagen montiert werden.

- Breites Spektrum an Tragfähigkeit und Ausladung
- Geringes Eigengewicht der abgespannten Ausleger
- Niedrigbauende Ausführung bei geringen Raumhöhen
- Schwenkkrane mit zwei Auslegern
- Individuelle Produktkonfiguration über Demag Schwenkkran-Designer

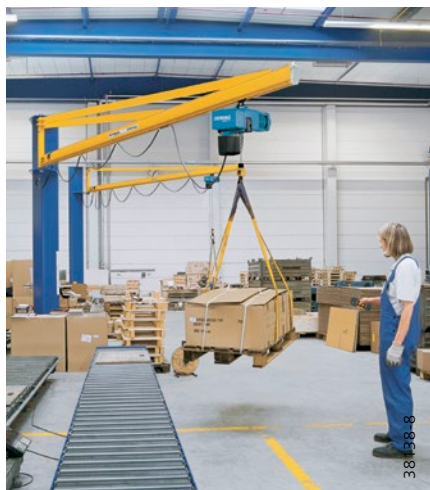



# Universalkrane

Einträgerlaufkrane und Deckenkrane als Universalkrane mit dem Kettenzug DC finden bevorzugt ihren Anwendungseinsatz mit Walzprofilträger als tragende Konstruktion. Als kostengünstiges Einstiegsmodell in bewährter Demag Qualität lassen sich Universalkrane optimal in Ihren Prozess integrieren.

Zum Beispiel als Werkstattkrane lassen sie sich individuell in vorhandene Hallen oder Neubauten integrieren. Die Auslegung der Demag Krananlage erfolgt nach den aktuellen europäischen Krannormen DIN EN 13001 „Krane – Konstruktion allgemein“ – und DIN EN 15011 „Krane – Brücken- und Portalkrane“.

**Tragfähigkeit:** 1 t bis 5 t  
**Spannweite:** bis ca. 18 m  
**Kranfahren:** bis 10/40 m/min



Kleinstmögliche Kettenzug-Katzenfahrmaße dank Deckenkranfahrwerk auf Basis von DC-Kettenzugfahrwerken

Montagelinie für Gabelstapler: Krantyp EPKE mit Kettenzug DC



# Technische Daten – Auswahlkriterien

## Die Baugröße wird bestimmt durch die

- Belastungsart
- Mittlere Laufzeit
- Tragfähigkeit
- Einscherungsart

1. Wie sind die Betriebsbedingungen?
2. Wie groß soll die maximale Tragfähigkeit sein?
3. Wie hoch muss die Last angehoben werden?
4. Wie schnell soll gehoben werden?
5. Erfordern die Lasten feinfühliges Anheben und Absetzen?
6. Soll die Last verfahren werden?
7. Wie soll gesteuert werden?

### DIE BELASTUNGSART

(in den meisten Fällen geschätzt) lässt sich nach folgendem Schema ermitteln:

#### 1 leicht

Hubwerke, die nur ausnahmsweise der Höchstbeanspruchung, laufend jedoch nur sehr geringen Beanspruchungen unterliegen

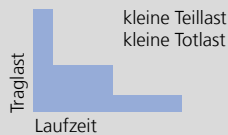

#### 2 mittel

Hubwerke, die oft der Höchstbeanspruchung, laufend jedoch geringen Beanspruchungen unterliegen

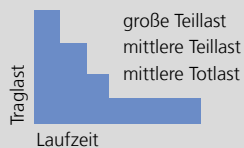

#### 3 schwer

Hubwerke, die häufig der Höchstbeanspruchung und laufend mittleren Beanspruchungen unterliegen



#### 4 sehr schwer

Hubwerke, die regelmäßig den der Höchstbeanspruchung benachbarten Beanspruchungen unterliegen

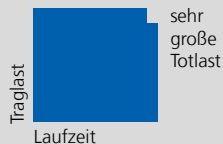

### BEISPIEL:

Tragfähigkeit	250 kg
Belastungsart nach Tabelle	mittel
Hubgeschwindigkeit	8 m/min
Einscherung	1/1
Mittlerer Hakenweg	4 m
Spielzahl/Stunde	20
Arbeitszeit/Tag	8 Stunden

Die mittlere Laufzeit je Arbeitstag wird geschätzt oder wie folgt berechnet:

$$\text{Laufzeit je Tag} = \frac{2 \cdot \text{mittl. Hakenweg} \cdot \text{Spielzahl/h} \cdot \text{Arbeitszeit/Tag}}{60 \cdot \text{Hubgeschwindigkeit}}$$

$$\text{Laufzeit/Tag} = \frac{2 \cdot 4 \cdot 20 \cdot 8}{60 \cdot 8} = 2,66 \text{ h}$$

Für die Belastungsart mittel und eine mittlere Tageslaufzeit von 2,66 h gibt die Tabelle die Gruppe 2m+ an. Für die Tragfähigkeit von 250 kg weist das Diagramm die Baugröße DC-Pro 2 – 250 aus.

## Kettenzug DC-Com mit 2 Hubgeschwindigkeiten und elektronischer Steuerung

Tragfähigkeit [kg]	Kettenzug Typ / Baugröße	Hakenweg ab [m]	Hubgeschwindigkeit		Triebwerkgruppe FEM / ISO	Einscherung	Gewicht [kg]
			bei 50 Hz [m/min]	bei 60 Hz [m/min]			
80	DC-Com 1		8/2	9,6/2,4	4m / M7		
100 / 125					3m / M6		
160	DC-Com 2		6/1,5	7,2/1,8	3m / M6		21
200 / 250					2m / M5		
315	DC-Com 5	4	4,5/1,1	5,4/1,3	3m / M6	1/1	27
400 / 500					2m / M5		
630	DC-Com 10		4/1	4,8/1,2	3m / M6		47
800 / 1.000					2m / M5		
1.250	DC-Com 10		4/1	4,8/1,2	3m / M6	2/1	63
1.600 / 2.000					2m / M5		



Aus Laufzeit und Belastungsart wird die Triebwerkgruppe des Kettenzuges bestimmt.

Belastungsart		Mittlere Laufzeit je Arbeitstag in Stunden			
		2-4	4-8	8-16	über 16
L1	leicht				
L2	mittel	1-2	2-4	4-8	8-16
L3	schwer	0,5-1	1-2	2-4	4-8
L4	sehr schwer	0,25-0,5	0,5-1	1-2	2-4
Triebwerkgruppe nach DIN EN 14492		1Am	2m+	3m	4m

Tragfähigkeit bei Einsicherung		Produktreihe und Baugröße	Hubgeschwindigkeit		
1/1 [kg]	2/1 [kg]		bei 50 Hz [m/min]		
80 / 100 / 125		DC-Pro 1	8/2		80
		DC-Pro 2	16/4		80
		DC-Pro 5	24/6		80
160		DC-Pro 2	8/2		160
		DC-Pro 5	16/4		160
		DC-Pro 5	24/6		160
200		DC-Pro 2	8/2		200
		DC-Pro 5	16/4		200
		DC-Pro 10	24/6		200
250		DC-Pro 2	8/2	250	250
		DC-Pro 5	16/4		250
250		DC-Pro 10	24/6		250
		DC-Pro 5	8/2		315
		DC-Pro 10	12/3		315
315		DC-Pro 10	24/6		315
		DC-Pro 5	8/2		400
		DC-Pro 10	12/3		400
400		DC-Pro 10	24/6		400
		DC-Pro 5	8/2	500	500
		DC-Pro 10	12/3	500	500
500		DC-Pro 10	24/6	500	500
		DC-Pro 10	6/1,5		630
		DC-Pro 10	12/3		630
630		DC-Pro 10	6/1,5		800
		DC-Pro 10	12/3		800
		DC-Pro 10	6/1,5	1.000	1.000
1.000		DC-Pro 15	8/2	1.000	1.000
		DC-Pro 10	12/3		1.250
		DC-Pro 10	8/2	1.250	1.250
1.250		DC-Pro 15	8/2		1.250
		DC-Pro 16	12/3		1.250
	1.250	DC-Pro 10	6/1,5		1.250
1.600		DC-Pro 15	8/2	1.600	1.600
		DC-Pro 16	12/3	1.600	1.600
	1.600	DC-Pro 10	6/1,5		1.600
2.000		DC-Pro 25	8/2	2.000	2.000
		DC-Pro 10	6/1,5	2.000	2.000
	2.000	DC-Pro 15	4/1		2.000
2.500		DC-Pro 25	8/2	2.500	2.500
		DC-Pro 10	4/1	2.500	2.500
	2.500	DC-Pro 15	4/1		2.500
3.200		DC-Pro 16	6/1,5		2.500
		DC-Pro 15	4/1	3.200	3.200
		DC-Pro 16	6/1,5	3.200	3.200
4.000		DC-Pro 25	4/1	4.000	4.000
5.000		DC-Pro 25	4/1	5.000	5.000

## Kettenzug DC-Pro mit 2 Hubgeschwindigkeiten und elektronischer Steuerung oder konventioneller Direkt-/Schützsteuerung (DC/CC)

Tragfähigkeit [kg]	Kettenzug		Hakenweg ab [m]	Hubgeschwindigkeit		Triebwerkgruppe FEM / ISO	Einsicherung	Gewicht [kg]
	Typ / Baugröße			bei 50 Hz [m/min]	bei 60 Hz [m/min]			
80	DC-Pro 1	DCM-Pro 1 <sup>1)</sup>	3	DCM: 2,8 & 4,3	8/2	9,6/2,4	4m / M7	22
	DC-Pro 2	DCM-Pro 2 <sup>1)</sup>			16/4	19,2/4,8		
	DC-Pro 5				24/6 <sup>8)</sup>	28,8/7,2		
100	DC-Pro 1		3		8/2	9,6/2,4	4m / M7	22
	DC-Pro 2				16/4	19,2/4,8		
	DC-Pro 5				24/6 <sup>8)</sup>	28,8/7,2		
125	DC-Pro 1	DCM-Pro 1 <sup>1)</sup>	3	DCM: 2,8 & 4,3	8/2	9,6/2,4	4m / M7	22
	DC-Pro 2	DCM-Pro 2 <sup>1)</sup>			16/4	19,2/4,8		
	DC-Pro 5				24/6 <sup>8)</sup>	28,8/7,2		
160	DC-Pro 2		3		8/2	9,6/2,4	4m / M7	22
	DC-Pro 5				16/4	19,2/4,8		
					24/6 <sup>8)</sup>	28,8/7,2		
200	DC-Pro 2	DCM-Pro 2 <sup>1)</sup>	3	DCM: 2,8 & 4,3	8/2	9,6/2,4	3m / M6	22
	DC-Pro 5	DCM-Pro 5 <sup>1)</sup>			16/4	19,2/4,8	4m / M7	28
	DC-Pro 10				24/6 <sup>8)</sup>	28,8/7,2		48
250	DC-Pro 2	DCM-Pro 2 <sup>1)</sup>	3	DCM: 2,8 & 4,3	8/2	9,6/2,4	2m+ <sup>2)</sup> / M5+	22
	DC-Pro 5	DCM-Pro 5 <sup>1)</sup>			16/4	19,2/4,8		28
	DC-Pro 10				24/6 <sup>8)</sup>	28,8/7,2		48
315	DC-Pro 5		3		8/2	9,6/2,4	4m / M7	28
	DC-Pro 10				12/3	14,4/3,6		48
					24/6 <sup>8)</sup>	28,8/7,2		56
400	DC-Pro 5		3		8/2	9,6/2,4	3m / M6	28
	DC-Pro 10				12/3	14,4/3,6	4m / M7	48
					24/6 <sup>8)</sup>	28,8/7,2	3m / M6	56
500	DC-Pro 5		3		8/2	9,6/2,4	2m+ <sup>2)</sup> / M5+	28
	DC-Pro 10				12/3	14,4/3,6	4m / M7	48
					24/6 <sup>8)</sup>	28,8/7,2	2m+ <sup>2)</sup> / M5+	56
630	DC-Pro 10		3		6/1,5	7,2/1,8	4m / M7	48
					12/3	14,4/3,6		56
800	DC-Pro 10		3		6/1,5	7,2/1,8	3m / M6	48
					12/3	14,4/3,6		56
1.000	DC-Pro 10		3		6/1,5	7,2/1,8	2m+ <sup>2)</sup> / M5+	48
					12/3	14,4/3,6	2m+ <sup>2)3)</sup> / M5+	56
	DC-Pro 15				8/2	9,6/2,4	4m <sup>4)</sup> / M7	71
1.250	DC-Pro 10		3		6/1,5	7,2/1,8	4m / M7	65
	DC-Pro 15				8/2	9,6/2,4	1Am <sup>5)</sup> / M4	56
	DC-Pro 16				12/3	14,4/3,6	3m <sup>3)</sup> / M6	111
1.600	DC-Pro 10		3		6/1,5	7,2/1,8	3m / M6	65
	DC-Pro 15				8/2	9,6/2,4	2m+ <sup>2)6)</sup> / M5+	71
	DC-Pro 16				12/3	14,4/3,6	2m+ <sup>2)5)</sup> / M5+	111
2.000	DC-Pro 10		3		6/1,5	7,2/1,8	2m+ <sup>2)3)</sup> / M5+	65
	DC-Pro 15				4/1	4,8/1,2	4m <sup>7)</sup> / M7	83
	DC-Pro 25				8/2	9,6/2,4	2m+ <sup>2)</sup>	113
2.500	DC-Pro 10		3		4/1	4,8/1,2	1Am <sup>5)</sup> / M4	65
	DC-Pro 15						3m / M6	83
	DC-Pro 16				6/1,5	7,2/1,8		110
	DC-Pro 25				8/2	9,6/2,4	1Am / M4	113
3.200	DC-Pro 15		3		4/1	4,8/1,2	2m+ <sup>2)3)</sup> / M5+	83
	DC-Pro 16				6/1,5	7,2/1,8	2m+ <sup>2)6)</sup> / M5+	110
4.000			3				2m+ <sup>2)</sup> / M5+	
5.000	DC-Pro 25				4/1	4,8/1,2	1Am / M4	125

<sup>1)</sup> DCM-Pro nur mit elektronischer Steuerung, <sup>2)</sup> 2m+ entspricht 1900 Volllaststunden-Nutzungsdauer, <sup>3)</sup> Kettentrieb FEM 1Am nach DIN EN 818-7, <sup>4)</sup> Kettentrieb FEM 2m nach DIN EN 818-7, <sup>5)</sup> Kettentrieb FEM 1Cm nach DIN EN 818-7, <sup>6)</sup> Kettentrieb FEM 1Bm nach DIN EN 818-7, <sup>7)</sup> Kettentrieb FEM 3m nach DIN EN 818-7, <sup>8)</sup> Nur mit Betriebsendschalter Heben



## Kettenzug DCS mit stufenloser Hubgeschwindigkeit und integrierter Umrichtersteuerung (DCS) oder vorbereitet für kundenseitige Ansteuerung (FC)

Tragfähigkeit [kg]	Kettenzug		Hakenweg		Hubgeschwindigkeit bei 50/60 Hz		Triebwerkgruppe FEM / ISO	Einsicherung	Gewicht [kg]
	Typ / Baugröße		ab [m]		Min. – Nenn- [m/min]	Max. ~ <sup>8)</sup> [m/min]			
80	DCS-Pro 1	DCMS-Pro 1 <sup>1)</sup> DCRS-Pro 1 <sup>1)</sup>	3	DCMS: DCRS: 2,8 & 4,3					
100	DCS-Pro 1		3		0,15–30	30	4m / M7		25
125	DCS-Pro 1	DCMS-Pro 1 <sup>1)</sup> DCRS-Pro 1 <sup>1)</sup>	3	DCMS: DCRS: 2,8 & 4,3					
160	DCS-Pro 2		3						
200	DCS-Pro 2	DCMS-Pro 2 <sup>1)</sup> DCRS-Pro 2 <sup>1)</sup>	3	DCMS: DCRS: 2,8 & 4,3	0,15–16	30	2m+ <sup>2)</sup> / M5+		25
250									
315	DCS-Pro 5				0,08–8	15	2m+ <sup>2)</sup> / M5+	1/1	29
	DCS-Pro 10				0,11–12	22	4m / M7		54
400	DCS-Pro 5				0,08–8	15	2m+ <sup>2)</sup> / M5+	1/1	29
	DCS-Pro 10				0,11–12	22	4m / M7		54
500	DCS-Pro 5				0,08–8	15	2m+ <sup>2)</sup> / M5+		29
					0,11–12	22	4m / M7		54
630			3		0,06–6	11	4m / M7		54
					0,11–12	22			59
800	DCS-Pro 10				0,06–6	11	3m / M6		54
					0,11–12	22			59
1.000					0,06–6	11	2m+ <sup>2)</sup> / M5+		54
					0,11–12	22	2m+ <sup>2)3)</sup> / M5+		59
1.250	DCS-Pro 15		3		0,08–8	15	4m <sup>4)</sup> / M7		74
	DCS-Pro 10		3		0,04–4	7	1Am <sup>5)</sup> / M4		54
1.600	DCS-Pro 15		3		0,06–6	11	4m / M7	2/1	68
	DCS-Pro 15		3		0,08–8	15	3m <sup>3)</sup> / M6	1/1	74
2.000	DCS-Pro 10		3		0,06–6	11	3m / M6	2/1	68
	DCS-Pro 15		3		0,08–8	15	2m+ <sup>2)6)</sup> / M5+	1/1	74
2.500	DCS-Pro 10		3		0,06–6	11	2m+ <sup>2)3)</sup> / M5+		68
	DCS-Pro 15		3				4m <sup>7)</sup> / M7		86
3.200	DCS-Pro 10		3		0,04–4	7	1Am <sup>5)</sup> / M4	2/1	68
	DCS-Pro 15		3				3m <sup>4)</sup> / M6		86
							2m+ <sup>2)3)</sup> / M5+		86

<sup>1)</sup> DCMS/DCRS-Pro nur mit elektronischer Steuerung, <sup>2)</sup> 2m+ entspricht 1900 Volllaststunden-Nutzungsdauer, <sup>3)</sup> Kettentrieb FEM 1Am nach DIN EN 818-7, <sup>4)</sup> Kettentrieb FEM 2m nach DIN EN 818-7, <sup>5)</sup> Kettentrieb FEM 1Cm nach DIN EN 818-7, <sup>6)</sup> Kettentrieb FEM 1Bm nach DIN EN 818-7, <sup>7)</sup> Kettentrieb FEM 3m nach DIN EN 818-7  
<sup>8)</sup> max. Hubgeschwindigkeit im Teillastbereich/ohne Last



DC-Com

40343



DC-Pro

39040-1



DCS-Pro

39313



DCM-Pro  
DCMS-Pro

39085



DCRS-Pro

39029

# So kommen Sie schnell zu Ihrem Kettenzug Online-Produkt- konfigurator

**www.demag-designer.com** ist die Adresse, unter der alle wichtigen Daten und Fakten zum Demag Kettenzug DC hinterlegt sind.

Diese Informations- und Planungsplattform gibt Ihnen eine umfassende Produktübersicht und stellt die technischen Daten bereit, die zur Projektierung benötigt werden. Umstellung auf verschiedene Sprachen ist möglich.

Sogar 3D-CAD-Zeichnungen des konfigurierten Kettenzugs können Sie herunterladen und in Ihre Zeichnungen integrieren.

Die Bestimmung geeigneter Hubwerke und die Auswahl von Zubehör sind einfach und sicher. Eine praktische, durchdachte Bedienerführung stellt sicher, dass Sie schnell und unkompliziert zum Ziel gelangen.

Das Demag Internetbestellsystem **www.demagshop.com** macht auch die sofortige Bestellung von Kettenzügen und Komponenten möglich.

## DESIGNER-PORTAL



## PRODUKTAUSWAHL

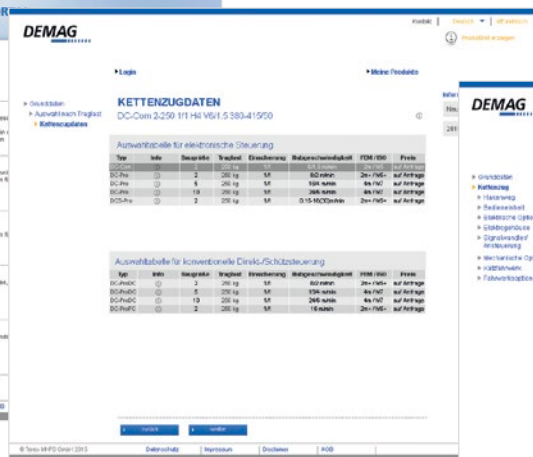

## PRODUKTERGEBNIS

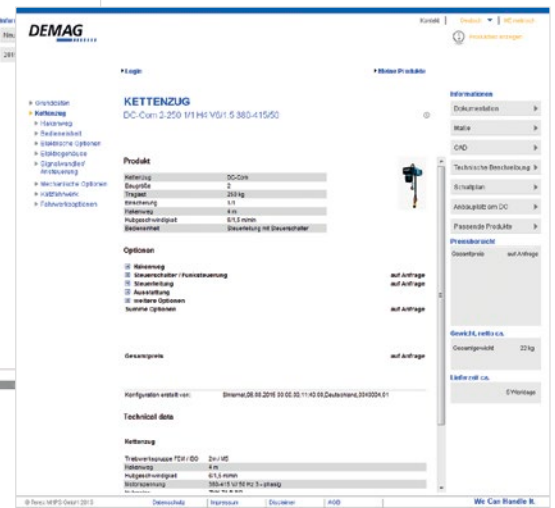





#### ONLINE-PRODUKTKONFIGURATOR

- Einfache Handhabung
- Individuelle Ausprägung Ihrer Produkte
- Speichern Ihrer Konfiguration
- Sofort verfügbare Ergebnisse
- Online-Bestellung über den Demag Shop



#### CAD-GEOMETRIEN

- Online 2D- oder 3D-Geometrien in zahlreichen Dateiformaten konfigurieren
- 3D-PDF zur schnellen Ansicht ohne CAD Programm



#### INFORMATIONEN RUND UM DIE UHR

- Verfügbar wann immer Sie wollen
- Aktuelle Informationen



#### DOKUMENTATION

- Produktbeschreibung
- Technische Daten
- Schaltpläne
- Druckschriften

### KONFIGURIERTE 3D-CAD-GEOMETRIE-AUSWAHL



**Projektierung leicht gemacht**  
WWW.DEMAG-DESIGNER.COM

# Demag Online-Shop

Sicher und einfach Demag Produkte auswählen



**Sicher und schnell**

[WWW.DEMAGSHOP.COM](http://WWW.DEMAGSHOP.COM)

## INFORMATIONEN RUND UM DIE UHR

- Listen- und Nettopreise
- Lagerverfügbarkeit und Lieferzeiten
- Bestellarchiv und Sendungsverfolgung für
  - Demag Shop-Aufträge
  - Alle Bestellungen, die auf konventionellem Wege übermittelt wurden
- Angebotsarchiv
- Zugriff auf das Dokumentationssystem

Unter [www.demagshop.com](http://www.demagshop.com) finden Sie unsere Demag Original-Ersatzteile und alles rund um das Thema „Heben und Fördern“. Vom Ersatzteil bis zur kompletten Krananlage konfigurieren Sie alle Demag Produkte überraschend einfach.

## DIREKTER BESTELLZUGANG ZU

- Über 16.000 Identnummern von Produkten
- Individuellen Produktkonfigurationen über die Demag Designer



# Service

Wir bieten Ihnen eine breite Palette innovativer Serviceleistungen für die gesamte Nutzungsdauer Ihrer Anlagen. Aus einer Hand. Und gleichermaßen für Krane, Hebezeuge, Lastaufnahmemittel und verwandte Komponenten unserer Marke Demag wie für Produkte anderer Hersteller.

Unser Ziel ist es, dass Sie sich voll auf Ihr Kerngeschäft konzentrieren können – weil Sie sicher sind, dass Ihre Anlagen zuverlässig, wirtschaftlich und störungsfrei laufen.

Unsere Serviceberater unterstützen Sie mit breitem branchenspezifischem Know-how dabei, Ihre individuellen Anforderungen optimal in eine Servicestrategie einzuarbeiten. Demag Servicetechniker sind umfassend geschult und werden permanent weiterqualifiziert. Das Ergebnis ist ein Service mit extrem hoher Qualität aus einer Hand.



41310-F1





39750-9

## DEMAG CRANES & COMPONENTS GMBH

Standort Wetter

Ruhrstraße 28

58300 Wetter/Deutschland

E [info@demagcranes.com](mailto:info@demagcranes.com)

T +49 2335 92-0

F +49 2335 92-7676

[www.demagcranes.com](http://www.demagcranes.com)

# DEMAG