

Têtes d'équilibrage

Load Positioner

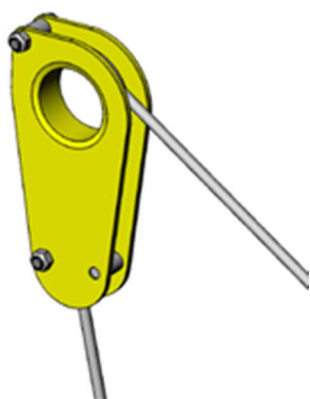

TC



TE

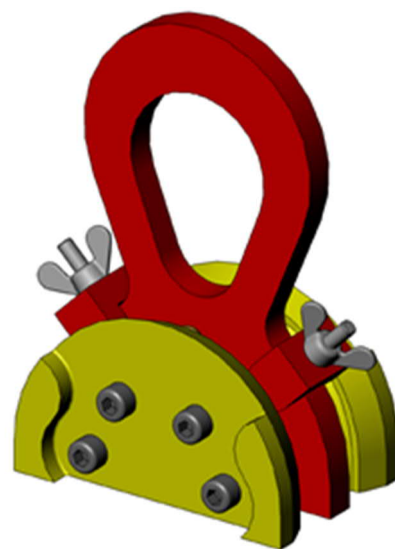

TF

Gamme / Range

Ref : TC2 - TC3 - TC5 - TE1.6 - TE3 - TE4.5 - TF1.5 - TF3 - TF5 - TF10 - TF20

FR

DECLARATION DE CONFORMITE CE*
*NOTICE D'UTILISATION A L'INTERIEUR

GB

EC DECLARATION OF CONFORMITY*
*INSTRUCTIONS FOR USE INSIDE

DE

KONFORMITÄTSEKTLÄRUNG*
*BETRIEBSANWEISUNG IM INNEREN

NL

VERKLARING VAN OVEREENSTEMMING*
*GEBRUIKSAANWIJZING IN HET BOEKJE

ES

DECLARACION CE DE CONFORMIDAD*
*MANUAL DE EMPLEO EN EL INTERIOR

IT

DICHIARAZIONE CONFORMITA CE*
*ISTRUZIONI D'IMPIEGO ALL'INTERNO

DECLARATION CE DE CONFORMITE / EC DECLARATION OF CONFORMITY
DECLARACION CE DE CONFORMIDAD / DICHIARAZIONE CE DI CONFORMITA
EG KONFORMITÄTSESKLÄRUNG / VERKLARING VAN CE OVEREENSTEMMING
EC OVERENSSTEMMELSESERKLÆRING / CE-SAMSVARSERKLÆRING

ILMOITUS EU-DIREKTIIVIEN NOUDATTAMISESTA / CE FÖRSÄKRAN OM ÖVERENSSTÄMMELSE / DECLARAÇÃO DE CONFORMIDADE

FR

Le fabricant déclare que la machine décrite dans la présente notice d'utilisation et désignée ci-dessous est conforme aux exigences essentielles de sécurité et de santé qui la concernent définies dans la directive européenne n° 2006/42/CE. Signataire ayant pouvoir pour engager le déclarant, le Directeur :

GB

The manufacturer declares that the machine described in these instructions for use and hereunder designated complies with the relevant essential health and safety requirements of European Directive n° 2006/42/CE. Signatory authorized by the declarer, the Director:

ES

El fabricante declara que el aparato que se describe en el manual de empleo y relacionado más abajo cumple con la reglamentación técnica de seguridad e higiene de acuerdo con la Directiva Europea n° 2006/42/CE. Firma autorizada por el declarante, el Director:

IT

Il costruttore dichiara che la macchina descritta nel presente manuale d'uso e' cosi' definita e' conforme alle norme di sicurezza che la riguardano definite nella Direttiva Europea n. 2006/42/CE. Nella persona del suo Legale Rappresentante, il Direttore:

DE

Der Hersteller erklärt, dass das in der Betriebsanleitung beschriebene Gerät den Forderungen der europäischen Maschinen-Richtlinie 2006/42/CE sowie aller relevanten Sicherheitsvorschriften entspricht. Der unterzeichnende Direktor ist durch den Hersteller autorisiert:

NL

Hierbij verklaart de fabrikant, dat de in de gebruiksaanwijzing genoemde machine waarnaar hieronder wordt verwezen, aan de van toepassing zijnde fundamentele eisen ten aanzien van veiligheid en gezondheid voldoet zoals gedefinieerd in de Europese richtlijn 2006/42/CE. Ondergetekende is gemachtigd de verklaarder, de directeur, te vertegenwoordigen:

DK

Producenten erklærer, at produktet der er beskrevet i denne instruktion og herunder betegnet imødekommer de relevante væsentlige sundheds - og sikkerhedskrav i de Europæiske Direktiver n° 2006/42/EC. Underskriveren er autoriseret af erklærer, direktøren:

NO

Produsenten erklærer at maskinen som er beskrevet i bruksanvisningen og her under angitt er i overensstemmelse med gjeldende helse - og sikkerhetsregler i EU-Direktiv n° 2006/42/CE. Erklæres og bekreftes av undertegnede direktør:

FI

Valmistaja vahvistaa että näissä ohjeissa ja tässä määritelty laite täyttää EU-Direktiivin n° 2006/42/CE mukaiset terveyst- ja turvallisuusmääräykset. Tehtaanjohtajan, valmistajan nimissä, vahvistettu allekirjoitus:

SE

Produsenten erklærer av nedan angiven produkt är i överensstämmelse med de tekniska säkerhetsföreskrifter i EU-Direktiv n° 2006/42/CE. Erklæres og bekreftes av undertegnede D.:

PT

O fabricante declara que o aparelho descrito no manual de instruções e abaixo designado, cumpre com a regulamentação técnica de segurança e higiene de acordo com a directiva europeia n° 2006/42/CE. Assinatura autorizada pelo declarante, o Director:

Emmanuel TRIPIER

Directeur des Opérations dument mandaté

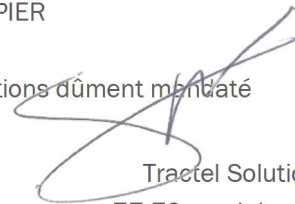

Tractel Solutions SAS

77-79 rue Jules Guesde

69230 St Genis Laval Cedex

Tel +33 4 78 50 18 18 / Fax +33 4 72 66 25 41

info.tractelsolutions@tractel.com

Etiquette

Têtes d'équilibrage

Load Positioner

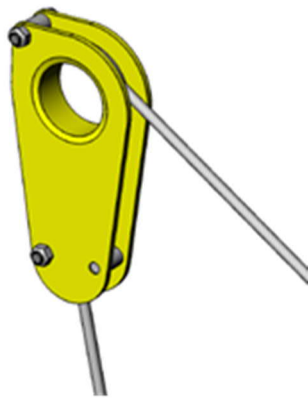

TC



TE

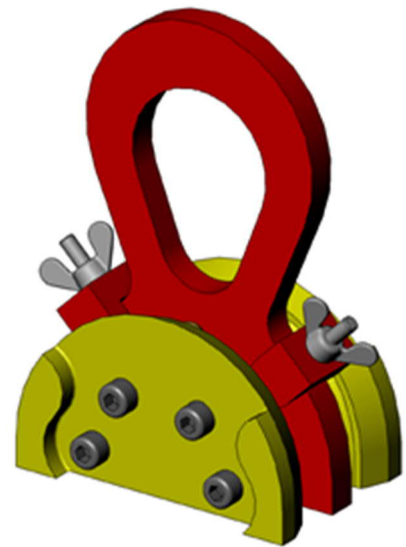

TF

Gamme / Range

Ref : TC2 - TC3 - TC5 - TE1.6 - TE3 - TE4.5 - TF1.5 - TF3 - TF5 - TF10 - TF20

FR

NOTICE D'UTILISATION

NL

GEBRUIKSAANWIJZING

GB

INSTRUCTIONS FOR USE

ES

MODO DE EMPLEO

DE

GEBRAUCHSANLEITUNG

IT

ISTRUZIONI PER L'USO

Français	6
CONSIGNES PRIORITAIRES	6
DESCRIPTION ET APPLICATIONS DE L'APPAREIL	6
MODE OPERATOIRE	6
CARACTERISTIQUES TECHNIQUES	7
CONSIGNES DE SECURITE SPECIFIQUES.....	8
VERIFICATIONS REGLEMENTAIRES OBLIGATOIRES	8
STOCKAGE ET ENTRETIEN DU MATERIEL.....	8
English	9
PRIORITY INSTRUCTIONS	9
DESCRIPTION AND APPLICATIONS OF THE EQUIPMENT	9
OPERATING INSTRUCTIONS	9
TECHNICAL CHARACTERISTICS	10
SAFETY INSTRUCTIONS.....	11
COMPULSARY INSPECTIONS AND CHECKS.....	11
STORAGE AND MAINTENANCE	11
Deutsch	12
ALLGEMEINE SICHERHEITSVORSCHRIFTEN	12
KURZBESCHREIBUNG DES GERÄTS	12
GEBRAUCHSANWEISUNG.....	12
TECHNISCHEN EIGENSCHAFTEN	13
SPEZIFISCHE SICHERHEITSVORSCHRIFTEN	14
GESETZLICH VORGESCHRIEBENE PRÜFUNGEN	14
WARTUNG UND PFLEGE.....	14
Nederlands	15
BELANGRIJKE AANWIJZINGEN	15
BEKNOPTTE PRESENTATIE VAN HET MATERIAAL	15
GEBRUIKSAANWIJZING	15
TECHNISCHE KARAKTERISTIEKEN	16
SPECIFIEKE VEILIGHEIDSVORSCHRIFTEN	17
VERPLICHTE WETTELIJKE CONTROLEVOORSCHRIFTEN	17
ONDERHOUD EN OPSLAG	17
Español	18
CONSIGNAS ESPECIFICAS DE SEGURIDAD	18
PRESENTACION SUMARIA DEL MATERIAL.....	18
MODO DE EMPLEO.....	18
CARACTERISTICAS TECNICAS.....	19
CONSIGNAS DE SEGURIDAD ESPECÍFICAS	20
VERIFICACIONES REGLAMENTARIAS OBLIGATORIAS.....	20
ALMACENAMIENTO Y MANTENIMIENTO.....	20
Italiano	21
AVVERTENZE GENERALI.....	21
PRESENTAZIONE GENERALE DEL MATERIALE	21
ISTRUZIONI PER L'USO.....	21
CARATTERISTICHE TECNICHE	22
NORME DI SICUREZZA SPECIFICHE	23
VERIFICHE REGOLAMENTARI OBBLIGATORIE	23
STOCKAGE E MANUTENZIONE	23
Dessins / Drawings	24
NOTES	25

Langue d'origine / Language of origin / Idioma de origen / Lingua di origine / Ursprungssprache / Lingua de origem / kildesprog / Brontaal / Język oryginalu / kilde språk / källspråk

Anglais / English / Inglés / Inglese / Englisch / Inglês / Engels / Angielski / engelsk / engelska

Coefficient d'épreuve statique / Static test coefficient / Coeficiente de prueba estática / Statische Prüfungsfaktor / Coeficiente de teste estático / Statisk test koefficient / Statische test coëfficient / Wspolczynnik testu statycznego / Statisk test faktor / Testikuorma

2

Référence / Reference / Referencia / Riferimento / Referenz / Referentie / Referanse / Viite / Referens / Referência	Code	Poids / Gewicht / Weight / Peso / Vaegt / Lodd / Kytkentäkerroin / Börda / Masa (kg)	CMU / WLL (kg)
TC2-11	50828	3	2 000
TC3-13	50838	5	3 000
TC5-18	50848	10	5 000
TF 1.5	50888	4	1 500
TF 3	50898	8.5	3 000
TF5	50908	20	5 000
TF10	50918	37.5	10 000
TF 20	50928	76.5	20 000
TE1.6-7	50858	4	1 600
TE3-10	50868	11	3 000
TE4.5-13	50878	19	4 500

Afin d'assurer l'amélioration constante de ses produits, TRACTEL SOLUTIONS SAS se réserve le droit d'apporter sans préavis toute modification jugée utile aux matériels décrits dans la présente notice.

Cette notice contient toutes les prescriptions nécessaires à une utilisation optimale et sûre des accessoires TOPAL.

CONSIGNES PRIORITAIRES

Avant toute utilisation, il est indispensable pour la sécurité d'emploi du matériel et garantir son efficacité, de prendre connaissance de la présente notice d'instructions et de se conformer à toutes ses prescriptions.

L'utilisation de cet accessoire doit être strictement réservée à un personnel formé et habilité.

- Ne jamais utiliser cette pince pour le levage ou le transport de personnes.
- Ne jamais dépasser la charge maximale d'utilisation CMU (voir marquage).
- Pour son bon fonctionnement, une charge d'utilisation minimale de 10% de la CMU de la tête est à respecter. Faire un essai préalable pour s'assurer du bon déclenchement en cas de faible charge.
- Ne jamais souder sur le matériel ou le modifier.
- Ne jamais utiliser l'accessoire pour une application autre que celle prévue.
- Par sécurité, ne jamais circuler ou stationner sous la charge.
- Lors de la dépose, la charge doit reposer de manière stable avant d'être libérée.
- Contrôler régulièrement le bon état du matériel (voir paragraphes Vérifications & Stockage et Entretien).
- Seules les pièces de rechange d'origine TRACTEL SOLUTIONS peuvent être utilisées.
- Les opérations de levage et basculement doivent toujours être effectuées dans des zones dégagées de tout obstacle

DESCRIPTION ET APPLICATIONS DE L'APPAREIL

TF : Tête d'équilibrage pour levage et recherche du centre de gravité de charges déséquilibrées avec élingue câbles doublées ou estrope câble.

TE + TC : Accessoire de manutention pour le levage de charges déséquilibrées et recherche de centre de gravité.

Utilisation avec une élingue 1 brin en câble.

MODE OPERATOIRE

TE

1. Suspendre la tête d'équilibrage par son anneau (1).
2. Monter la chaîne sur la tête d'équilibrage avant de fixer les accessoires en bout d'élingue, en faisant coulisser la chaîne sous les galets (2). Voir croquis n°2.
3. Accrocher les bouts d'élingue à la pièce à lever, en prenant soins de placer les points d'accrochage de façon à former un angle maximum de 120° entre les brins d'élingue.
4. Effectuer la recherche du centre de gravité : Déplacer la tête d'équilibrage pour la mettre en position au-dessus du centre de gravité supposé de la pièce à lever.
5. Effectuer le levage. Durant celui-ci, l'élingue chaîne est automatiquement bloquée, par la pression exercée de par le ressort (3) sur les galets (2), sur le doigt d'indexage (4). Voir croquis n°1.
6. Si le déséquilibre est trop important, reposer la pièce.
7. Tirer sur le câble d'ouverture (6) qui viendra déclencher le crochet (5). Le système déverrouillera automatiquement la chaîne de par la pression exercée par les ressorts (7) pour libérer le mécanisme d'indexation.
8. Recommencer à partir de l'opération n°4, jusqu'à la détermination de la position au-dessus du centre de gravité de la pièce.
9. Une fois cette position trouvée, le déplacement de la pièce peut être réalisé.

TF

1. Dévisser les papillons (1), installer l'élingue double ou l'estrope câble adapté (cf. tableau) dans les gorges (2) de la tête d'équilibrage puis revisser.
2. Suspendre la tête d'équilibrage et accrocher les extrémités des câbles sur la charge.
3. Déplacer la tête afin de la positionner au-dessus du centre de gravité supposé et lever.
4. La tension du câble verrouille automatiquement le positionnement.
5. Vérifier que la répartition des efforts ne dépasse pas 70% dans un brin et 30% dans l'autre.
6. Si le déséquilibre est trop important, reposer la charge pour libérer le câble.
7. Déplacer la tête et recommencer l'opération jusqu'à détermination de la position du centre de gravité.

	TF1.5-9	TF3-13.2	TF5-16.9	TF10-23	TF20-32
CMU à 45°	1.5 t	3 t	5 t	10 t	20 t
Ø câble	9 mm	13.2 mm	16.8 mm	23 mm	32 mm

TC

1. Insérer le câble dans la tête d'équilibrage suivant croquis 1 à 3.
2. En position libre, élingue détendue (croquis 3) : le câble circule autour du tube (4) de la tête d'équilibrage, ce qui permet de déplacer la tête d'équilibrage pour la mettre en position au-dessus du centre de gravité supposé de la pièce à lever.
3. Suspendre l'ensemble tête d'équilibrage + élingue à l'appareil de levage.
4. Accrocher les brins d'élingue à la pièce à lever.
5. Effectuer la recherche du centre de gravité : Déplacer la tête d'équilibrage pour la mettre en position au-dessus du centre de gravité supposé de la pièce à lever.
6. Effectuer le levage. Durant celui-ci l'élingue câble se bloque autour du tube (4) de la tête d'équilibrage, grâce au tour mort de l'élingue (croquis 4).
7. Si le déséquilibre est trop important, reposer la pièce, et relâcher suffisamment l'élingue afin de libérer la tension autour du tube (4) de la tête d'équilibrage.
8. Recommencer à partir de l'opération n°5, jusqu'à la détermination de la position au-dessus du centre de gravité de la pièce.
9. Une fois cette position trouvée, le déplacement de la pièce peut être réalisé.
10. Utiliser le diamètre de câble égal ou supérieur à celui indiqué dans le tableau ci-dessus :



Référence	Ø câble en mm	0 à 45°	45 à 90°	90 à 120°
TC2-11	11	2000	1400	1000
TC3-13,2	13,2	3000	2100	1500
TC5-18	18	5000	3500	2500
TC10-26	26	10000	7000	5000

Les croquis se trouvent p 24

CARACTERISTIQUES TECHNIQUES

Pour connaître le détail des caractéristiques techniques de cet accessoire, Tractel Solutions met à disposition les fiches techniques T 6036 (TC), T 6038 (TF) et T 6037 (TE) disponibles en plusieurs langues sur simple demande.

CONSIGNES DE SECURITE SPECIFIQUES

- Le port des EPI est indispensable pendant l'utilisation :   
- Nous consulter pour le levage de pièces à température différente de la température ambiante.
- TF : Veiller à placer les points d'accrochage du câble sur la pièce à lever de façon à obtenir un angle d'élingage de 30° à 60°.
- TF : Utiliser des câbles de résistance et de diamètre adaptés à la tête d'équilibrage.
- TF : Toujours utiliser une élingue ou estrope câble.
- Pour tout équilibrage nécessitant plus de 2 points d'accrochage, utiliser plusieurs têtes.
- TF + TC La répartition des efforts ne doit pas dépasser 70% sur un brin et 30% sur l'autre.
- TE : Veiller à placer les points d'accrochage de la chaîne sur la pièce à lever de façon à obtenir un angle d'élingage maximum de 120° entre brins.
- TE : Utiliser une chaîne de résistance et dimension adaptées à la tête d'équilibrage. Chaîne de grade 80 T (DIN/ISO 3076).
- Les points d'accrochage des brins d'élingue sur la charge ne doivent jamais être situés en dessous de la tête d'équilibrage.
- Nous consulter pour toute utilisation en milieu agressif particulier.
- Température d'utilisation : -20° à +100°C.

VERIFICATIONS REGLEMENTAIRES OBLIGATOIRES

Faire effectuer contrôles et opérations de maintenance par des personnes compétentes et habilitées

- Vérification lors de la mise (ou remise) en service : pour la France, obligations réglementaires de l'utilisateur suivant l'arrêté du 1er mars 2004.
- Vérification périodique obligatoire conformément à l'arrêté du 1er mars 2004.
- Un examen approfondi doit faire l'objet d'un enregistrement dans le carnet de maintenance, portant en particulier sur toute altération des pièces par choc, corrosion, fissuration, déformation et doit être effectué au minimum 2 fois par an. Suivant le type d'application et l'environnement, il revient à l'utilisateur de définir la fréquence de ces contrôles.
- TRACTEL SOLUTIONS est à disposition pour réaliser toute vérification réglementaire.

STOCKAGE ET ENTRETIEN DU MATERIEL

Contrôles et maintenances doivent être effectués par des personnes compétentes et habilitées.

- Avant chaque utilisation, effectuer une inspection visuelle et vérifier le parfait fonctionnement du matériel.
- Toute pièce présentant un défaut doit être remplacée par une pièce d'origine.
- Le matériel doit être stocké dans un endroit propre et abrité, à température ambiante
- Durant son stockage, l'accessoire doit être en position stable, sans risque de basculement. Sur demande, Tractel Solutions propose des supports de stockage adaptés.
- Tout matériel ayant subi une surcharge doit être immédiatement retiré du service.**

Always concerned to improve the quality of its products, TRACTEL SOLUTIONS S.A.S reserves the right to modify without notice the specifications of the equipment described in this manual.

This manual outlines all necessary instructions for the safe and the correct operation of the TOPAL equipment.

PRIORITY INSTRUCTIONS

For safety's sake and efficiency of the equipment, you must become familiar with these instructions and adhere to them before any use of the equipment.

The equipment can be used only by skilled and entitled personnel

- Never transport people using this equipment or its accessories.
- Never exceed the working load limit WLL (see engraving).
- A minimum load of 10% of the WLL must be respected. Perform a preliminary test to ensure the correct tripping in the event of a low load.
- Never weld on the equipment or alter it.
- Never use the equipment for any lifting other than the type it is designed for.
- Never go under the load.
- When laying down a load, the object must be stable before opening the clamp.
- Regularly check the correct condition of the equipment (see Storage & Maintenance paragraph).
- Only TRACTEL SOLUTIONS spare parts must be used.
- Lifting and turning operations can only be done when the environment is free of obstacles

DESCRIPTION AND APPLICATIONS OF THE EQUIPMENT

TF : Load positioner for lifting and finding the centre of gravity of unbalanced loads with a double rope sling or strop.

TE + TC : Handling accessory for lifting unbalanced loads and finding the centre of gravity.

Used with a 1-legged rope sling.

OPERATING INSTRUCTIONS

TE

1. Hang the load positioner from its lug (1).
2. Fit the chain on the load positioner before attaching the end fittings by making the chain slide under the wheels (2). See sketch n° 2.
3. Attach the ends of the sling to the part to be lifted, making sure the fastening points are positioned so as to form a maximum angle of 120° between the legs of the sling.
4. Look for the center of gravity: move the load positioner so as to position it above the presumed center of gravity of the part to be lifted.
5. Perform the lifting operation whereby the chain is automatically locked on the indexing finger (4) urged by pressure from the spring (3) on the wheels (2). See sketch n° 1.
6. If there is too much unbalance, put the part back down.
7. Pull on the opening rope (6) which releases the hook (5). The system unlocks the chain automatically by the pressure applied from the springs (7) to free the indexing mechanism.
8. Resume from operation n° 4 until the position above the centre of gravity of the part is determined.
9. Once this position has been found, the part can be moved.

TF

1. Unscrew pieces (1), install adapted double rope or strop (refer to table) and in grooves (2) of load positioner then screw down.
2. Hang up the load positioner and fasten ropes end to the load.
3. Move the load positioner so as to position it above load's centre of gravity and perform lifting.
4. The rope sling tension automatically locks the positioning.
5. Make sure the effort distribution does not exceed 70% on one leg and 30% on the other one.
6. If there is too much unbalance, lay the load down to free the cable.
7. Move the load positioner and resume the operation until the position of the load's centre of gravity is determined.

	TF1.5-9	TF3-13.2	TF5-16.9	TF10-23	TF20-32
WLL at 45°	1.5 t	3 t	5 t	10 t	20 t
Wire rope Ø	9 mm	13.2 mm	16.8 mm	23 mm	32 mm

TC

1. Thread the rope into the load positioner as per sketches 1 to 3.
2. In the free position, with the sling slackened (sketch 3) : the rope turns around the ring (4) of the load positioner enabling the positioner to be moved in order to be placed in position above the presumed centre of gravity of the part to be lifted.
3. Hang the load positioner + sling to the lifting appliance.
4. Fasten the legs of the sling to the part to be lifted.
5. Look for the centre of gravity: move the load positioner to set it in the position above the presumed centre of gravity above the part to be lifted.
6. Perform the lifting operation whereby the rope sling locks around the ring (4) of the load positioner by means of a full turn of the sling (sketch 4).
7. If there is too much unbalance, put the part back down and slacken the sling to free the tension around the ring (4) of the load positioner.
8. Resume from operation n° 5 until the position above the centre of gravity of the part is determined.
9. Once this position has been found, the part can be moved.
10. Make sure the relations between the WLL and the angle between the legs of the slings are adhered to (see table below).



Reference	Wire rope Ø in mm	0 to 45°	45 to 90°	90 to 120°
TC2-11	11	2000	1400	1000
TC3-13,2	13,2	3000	2100	1500
TC5-18	18	5000	3500	2500
TC10-26	26	10000	7000	5000

Please find the sketch p 24

TECHNICAL CHARACTERISTICS

The technical sheets T 6036 (TC), T 6038 (TF) and T 6037 (TE) are at your disposal for technical characteristics and more

SAFETY INSTRUCTIONS

- Wearing individual protection is essential :   
- One leg of the sling should not bear more than 70% of the total load.
- The fastening points of the legs of the slings on the load must never be situated underneath the load positioner.
- For any load positioning requiring more than 2 fastening points, use several load positioners
- TE: Make sure the fastening points of the chain on the part to be lifted are positioned so as to obtain a maximum slinging angle of 120° between the legs of the chain.
- TE: Use a chain whose strength and size is adapted to the load positioner. Chain grade : 80 T (DIN/ISO 3076)
- For any load positioning requiring more than 2 fastening points, use several load positioners.
- TF: Make sure the fastening points of the cable on the load to be lifted are positioned so as to obtain a sling angle going from 30° to 60°.
- Use cables whose resistance and diameter are adapted to the load positioner.
- Please consult us for any use in a specific aggressive atmosphere.
- Please consult us for lifting pieces with another temperature than the ambient temperature
- Working temperature: -20° to +100°C.

COMPULSARY INSPECTIONS AND CHECKS

Maintenance inspections and operations must be performed by qualified and entitled persons.

- Check on startup (or starting back up): in compliance with the national regulations.
- Compulsory periodical check in compliance with the national regulations. Recommended at least every 12 months by TRACTEL SOLUTIONS SAS.
- A thorough examination paying particular attention to any alteration of parts due to an impact, corrosion, cracking or deformation must be conducted a minimum of twice a year, every month in the case of heavy-duty use in an aggressive atmosphere.
- TRACTEL SOLUTIONS is at your disposal in order to conduct any regulatory check.

STORAGE AND MAINTENANCE

Maintenance inspections and operations must be performed by qualified and entitled persons.

- Regularly check the equipment is in perfect working order (before every use), in particular the semi-automatic system and the pivoting pads.
- Perform visual inspection before every use.
- Any part with a defect must be replaced by a TRACTEL SOLUTIONS part.
- The equipment has to be stored in a safe place, at ambient temperature
- During the storage, the equipment has to be in a stable position without risks of tipping over. On request, Tractel Solutions supplies appropriate storage supports
- **Any overloaded equipment must be immediately withdrawn from use.**

Um die konstante Verbesserung seiner Produkte zu gewährleisten reserviert TRACTEL SOLUTIONS SAS sich das Recht, jede Änderung fristlos anzubringen, die für die Materialien für nützlich gehalten wurde.

Diese Notiz enthält alle Vorschriften, die für eine optimale und sichere Benutzung den TOPAL Materialien notwendig sind.

ALLGEMEINE SICHERHEITSVORSCHRIFTEN

Aus Gründen der Betriebssicherheit und Leistungsfähigkeit des Geräts ist es unerlässlich, die vorliegenden Instruktionen zur Kenntnis zu nehmen und sie strikt einzuhalten.

Die Benutzung dieser Greifer muss strikt für ein ausgebildetes und ermächtigtes Personal reserviert werden

- Keine Personen mit Hilfe dieses/dieser Hilfsmittel(s) transportieren.
- Die maximale Tragfähigkeit WLL darf nicht überschritten werden (siehe Markierung).
- Eine Mindestbelastung von 10% der WLL muss eventuell eingehalten werden. Eine Vorprüfung ist durchzuführen, um bei geringer Belastung die korrekte Auslösung sicherzustellen.
- An dem Gerät darf nichts geschweißt oder verändert werden.
- Auf keinen Fall für eine andere als die vorgesehene Hebeart verwenden.
- Nicht unter der Last hindurchgehen.
- Das Hebegut muss beim Absetzen auf einer stabilen Unterlage zu liegen kommen.
- Den Zustand des Gerätes regelmäßig überprüfen (Siehe Kapitel Wartung und Pflege).
- Es sind ausschließlich Original TRACTEL SOLUTIONS-Ersatzteile zu verwenden.
- die Hebe- und Umkipparbeiten müssen immer in freigesetzten Zonen jedes Hindernisses durchgeführt werden.

KURZBESCHREIBUNG DES GERÄTS

TF : Handling-Hilfsmittel für das Heben von Lasten mit unsymmetrischer Gewichtsverteilung, und für das Einregeln des Lastschwerpunktes.

TC + TE : Handling-Hilfsmittel für das Heben von Lasten mit unsymmetrischer Gewichtsverteilung, und für das Einregeln des Lastschwerpunktes.

Verwendung mit einsträngigen Anschlagseilen.

GEBRAUCHSANWEISUNG

TE

1. Den Positionierblock mit seinem Aufhänger (1) aufhängen.
2. Zunächst die Kette mit dem Positionierblock verbinden, und erst danach die erforderlichen Hilfsmittel an den Enden des Anschlagmittels anbringen; hierzu die Kette unter den Rollen (2) durch den Block ziehen (siehe Abb. 2).
3. Die Enden des Anschlagmittels mit dem Hebegut verbinden; hierbei ist bezüglich der Lage der Anhängpunkte darauf zu achten, dass der Spreizwinkel der Kettenstränge maximal 120° betragen darf.
4. Den Schwerpunkt einregeln: Hierzu den Positionierblock an der Kette entlang bis über den theoretisch angenommenen Schwerpunkt des Hebegutes führen.
5. Den Hebevorgang durchführen; dabei drückt die Feder (3) gegen die Rollen (2), wodurch die Anschlagkette selbsttätig am Stellstift (4) verriegelt wird (siehe Abb. 1).
6. Bei extrem unsymmetrischer Lastverteilung muss das Hebegut wieder abgesetzt werden.
7. An Seil (6) ziehen; dadurch wird der Hakenriegel (5) geöffnet, durch die Druckwirkung der Federn (7) wird der Stellmechanismus entriegelt, und die Kette wird selbsttätig freigesetzt.
8. Die Vorbereitungen ab dem obigen Punkt 4 wiederholen, bis die vorschriftsmässige Position über dem Schwerpunkt des Hebegutes gefunden ist.
9. Nachdem nun die richtige Lage eingeregelt ist, kann das Hebegut gehandhabt werden.

TF

1. Die Schmetterlinge (1) losschrauben, die doppelte Schlinge oder den Riemen installieren telegrafieren angepasst (vgl. Tabelle) in den Kehlen (2) des Ausbalancierkopfes dann wieder anzuschrauben.
2. Den Ausbalancierkopf aufhängen und die Enden der Kabel auf der Last hängen.
3. Den Kopf verschieben, um es über dem bedeuteten Schwerpunkt zu lokalisieren und aufzuheben.
4. Die Spannung des Kabels verriegelt automatisch die Lokalisierung.
5. Prüfen, dass die Verteilung der Anstrengungen nicht 70% in einem Bisschen überschreitet und 30% in dem anderen.
6. Wenn die Unausgewogenheit, die Last zu wichtig auszuruhen ist, um das Kabel zu befreien.
7. Den Kopf verschieben und die Operation bis zu Bestimmung der Position des Schwerpunkts wieder beginnen.

	TF1.5-9	TF3-13.2	TF5-16.9	TF10-23	TF20-32
WLL bei 45°	1.5 t	3 t	5 t	10 t	20 t
Ø Ketten	9 mm	13.2 mm	16.8 mm	23 mm	32 mm

TC

1. Das Seil in den Stabilisator einführen (siehe Abb. 1 bis 3).
2. Merkmale des unbelasteten Zustandes bei ungespanntem Anschlagmittel (Abb. 3): Das Seil kann frei beweglich um die Hülse (4) im Stabilisator umlaufen. Dadurch kann der Stabilisator am Seil entlang bis über den theoretisch angenommenen Schwerpunkt des Hebegutes geführt werden.
3. Das Gehänge bestehend aus Stabilisator + Anschlagmittel am Hebegerät aufhängen.
4. Die Anschlagstränge am Hebegut anhängen.
5. Den Schwerpunkt einregeln: Hierzu den Stabilisator am Seil entlang bis über den theoretisch angenommenen Schwerpunkt des Hebegutes führen.
6. Den Hebevorgang durchführen, dabei wird der ganze Seilschlag um die Hülse (4) im Stabilisator unverrückbar strammgezogen.
7. Bei extrem unsymmetrischer Lastverteilung muss das Hebegut wieder abgesetzt und das Seil soweit zugenspannt werden, dass der Seilschlag um die Hülse (4) im Stabilisator wieder gelockert wird.
8. Die Vorbereitungen ab dem obigen Punkt 5 wiederholen, bis die vorschriftsmäßige Position über dem Schwerpunkt des Hebegutes gefunden ist.
9. Nachdem nun die richtige Lage eingeregelt ist, kann das Hebegut gehandhabt werden.



Modell-Nr.	Seil- Ø (mm)	0 bis 45°	45 bis 90°	90 bis 120°
TC2-11	11	2000	1400	1000
TC3-13,2	13,2	3000	2100	1500
TC5-18	18	5000	3500	2500
TC10-26	26	10000	7000	5000

Skizze : P. 24

TECHNISCHEN EIGENSCHAFTEN

Um die Einzelheit der technischen Eigenschaften von dieses Produkt zu kennen, Tractel Solutions verfügt die technischen Seite T 6036 (TC), T 6038 (TF) und T 6037 (TE) in mehreren Sprachen über einfachen Anfrage.

SPEZIFISCHE SICHERHEITSVORSCHRIFTEN

- Für das Heben von Gut mit erhöhter Temperatur bitte unbedingt vorher bei uns rückfragen.
- Persönliche Schutzausrüstung ist notwendig :   
- In keinem Fall darf die Seilbelastung einseitig mehr als 70 % der Gesamtlast ausmachen.
- Die Anhängpunkte der Anschlagmittel-Stränge am Hebegut dürfen niemals unter dem Stabilisator liegen.
- Grundsätzlich Drahtseile mit Durchmessern verwenden, die mindestens den nachstehenden Tabellenwerten entsprechen.
- Zum Stabilisieren von Lasten, die in mehr als 2 Punkten angeschlagen werden müssen, sind mehrere Stabilisatoren zu verwenden.
- Die Anhängpunkte der Kette am Hebegut sind so zu wählen, dass der Spreizwinkel der Kette in angeschlagenem Zustand maximal 120° beträgt.
- Die Festigkeit und die sonstigen Kenndaten der Kette müssen auf den Positionierblock abgestimmt sein. Ketten Grad 80 T (DIN/ISO 3076).
- Die Anhängpunkte der Anschlagmittel-Stränge am Hebegut dürfen niemals unter dem Stabilisator liegen.
- Zum Stabilisieren von Lasten, die in mehr als 2 Punkten angeschlagen werden müssen, sind mehrere Stabilisatoren zu verwenden.
- Bezüglich des Einsatzes in spezifischen aggressiven Umgebungen erbitten wir Ihre Nachfrage.
- Temperaturbereich: von -20° bis +90°C

GESETZLICH VORGESCHRIEBENE PRÜFUNGEN

Kontrollen und Wartungsarbeiten von kompetentem und ermächtigtem Fachpersonal durchführen lassen.

- Überprüfung des Geräts bei Inbetriebnahme (oder erneuter Inbetriebnahme);
- Vorschriftsmäßige Pflichten des Benutzers nach einzelstaatlicher Regelung
- TRACTEL SOLUTIONS steht Ihnen für alle vorgeschriebenen Prüfungen gerne zur Verfügung.
- Vorgeschriebene periodische Überprüfung des Geräts einzelstaatlicher Regelung.
- Eine besondere Beachtung muss an das gute Haftvermögen und vom guten Stand der Verkleidung Masse der Spannbacken ihr metallisches Gerüst betroffen werden
- TRACTEL SOLUTIONS empfiehlt eine Überprüfung alle 12 Monate. Eine eingehende Prüfung auf Veränderung der Geräteteile durch Stöße, Korrosion, Rissbildung oder Verformung ist mindestens 2 mal pro Jahr, bei intensiver Benutzung oder Benutzung in aggressiver Umgebung einmal pro Monat durchzuführen.

WARTUNG UND PFLEGE

Kontrollen und Wartungsarbeiten von kompetentem und ermächtigtem Fachpersonal durchführen lassen.

- Die Funktionstüchtigkeit des Geräts regelmäßig überprüfen.
- Das Gerät jedes Mal vor der Benutzung in Augenschein nehmen und seine Funktionstüchtigkeit überprüfen.
- Beschädigte Teile sind durch TRACTEL SOLUTIONS- Originalteile zu ersetzen.
- Das Material muss in einer sauberen und geschützten Stelle gelagert werden, bei Raumtemperatur
- Das Material muss in stabiler Position ohne Umkipprisiko gelagert sein.
- **Überlastete Geräte müssen unverzüglich aus dem Betrieb gezogen werden.**

Om de constante verbetering van zijn producten te waarborgen, behoudt Tractel Solutions zich het recht om deze handleiding te veranderen zonder voorafgaande waarschuwing

Deze handleiding bevat alle informatie om de TOPAL klemmen optimaal te kunnen gebruiken;

BELANGRIJKE AANWIJZINGEN

Voordat U het materiaal gaat gebruiken dient U om redenen van gebruiksveiligheid en doelmatigheid deze gebruiksaanwijzing aandachtig te lezen en zich aan alle daarin opgenomen voorschriften te houden.

De klem mag enkel door opgeleid, deskundig personeel gebruikt worden.

- Het is verboden met deze toebehoren personen te vervoeren.
- De maximale werkbelasting WLL (zie markering) mag nooit overschreden worden.
- Er is een minimale belasting vereist van 10% van de WLL. Voer een voorafgaande test uit om er zeker van te zijn dat bij een lage belasting de juiste tripping wordt uitgevoerd.
- Niets mag op of aan het materiaal gelast of anderszins gewijzigd worden.
- Het materiaal mag nooit voor een ander soort hijswerk gebruikt worden dan het soort waarvoor het bestemd is.
- Het is verboden onder de last door te lopen.
- Na het neerlaten dient het voorwerp zich in evenwichtige ruststand te bevinden.
- Controleer regelmatig de toestand van het materiaal (zie: "Onderhoud en Stockage").
- Het is niet toegestaan andere dan oorspronkelijke TRACTEL SOLUTIONS onderdelen te gebruiken.
- Hijs- en kanteloperaties mogen enkel in zones vrij van obstakels uitgevoerd worden.

BEKNOPTE PRESENTATIE VAN HET MATERIAAL

TF: Transporthulpstuk om ongebalanceerde lasten te hijsen en het zwaartepunt te bepalen

TE + TC: Transporthulpstuk om ongebalanceerde lasten te hijsen en het zwaartepunt te bepalen.

Wordt gebruikt met 1 éénsprong staalkabel.

GEBRUIKSAANWIJZING

TE

1. Hang de balanceerkop aan zijn ring (1) op.
2. Monteer, voordat u de hulpstukken aan de strengen bevestigt, de ketting op de balanceerkop door de ketting onder de wieltjes (2) te schuiven. (Afbeelding 2).
3. Haak de strengen aan het te hijsen voorwerp. Bepaal de aanhaakpunten zó dat spreidingshoek van de strop niet groter dan 120° is.
4. Zoek naar het zwaartepunt. Verplaats de balanceerkop en zet hem boven het vermoedelijke zwaartepunt van het te hijsen voorwerp.
5. Voer nu de hijsbeweging uit. Bij deze handeling blokkeert de kettingstrop automatisch, door de druk van de veer (3) op de wieltjes (2), op de grendelnok (4). (Afbeelding 1).
6. Blijkt de last te ver uit zijn evenwicht te zijn, laat hem dan weer neer.
7. Trek aan de kabel (6) om de haak (5) los te koppelen. De ketting wordt automatisch door het systeem ontgrendeld vanwege de druk die door de veren (7) uitgeoefend wordt om het grendelnok mechanisme te ontkoppelen.
8. Herneem de procedure vanaf punt 4 tot u de stand boven het zwaartepunt van het voorwerp bepaald hebt.
9. Zodra u deze stand gevonden heeft kunt het voorwerp hijsen.

TF

1. De vlinders (1) afschroeven, dubbele kabel of de strop plaatsen (zie tabel) in de kelen (2) van de balanceerkop en vervolgens weer vastschroeven.
2. De balanceerkop opschorten en de einden van de kabels op de last steken.
3. De kop verplaatsen teneinde het automatisch in te stellen boven het veronderstelde zwaartepunt en op te heffen.
4. De spanning van de kabel grendelt automatisch
5. Controleren dat de verdeling van de inspanningen 70% niet overschrijdt en 30% in de andere.
6. Als de wanverhouding te belangrijk, de last berusten is om de kabel te bevrijden.
7. De kop verplaatsen en de verrichting opnieuw beginnen tot vaststelling van de positie van het zwaartepunt.

	TF1.5-9	TF3-13.2	TF5-16.9	TF10-23	TF20-32
WLL bij 45°	1.5 t	3 t	5 t	10 t	20 t
Ø kabel	9 mm	13.2 mm	16.8 mm	23 mm	32 mm

TC

1. Steek de kabel in de balanceerkop volgens afbeeldingen 1 t/m 3.
2. Vrijhangende, ontspannen strop (afbeelding 3): de kabel draait om de buis (4) van de balanceerkop, waardoor u de balanceerkop kunt verplaatsen en hem boven het vermoedelijke zwaartepunt van de last kunt zetten.
3. Hang de balanceerkop samen met de strop aan het hijstoestel.
4. Haak de strengen van de strop aan het te hijsen voorwerp.
5. Zoek naar het zwaartepunt. Verplaats de balanceerkop en zet hem boven het vermoedelijke zwaartepunt van het te hijsen voorwerp.
6. Voer nu de hijsbeweging uit. Bij deze handeling blokkeert de kabel, dankzij de werkloze winding van de strop, rond de buis (4) van de balanceerkop (Afbeelding 4).
7. Blijkt de last te ver uit zijn evenwicht te zijn, laat hem dan weer neer en geeft de strop voldoende speling om de spanning rond de buis (4) van de balanceerkop op te heffen.
8. Herneem de procedure vanaf punt 5 tot u de stand boven het zwaartepunt van het voorwerp bepaald hebt.
9. Zodra u deze stand gevonden heeft kunt het voorwerp hijsen.

Artikel Nr.	Ø Kabel (mm)	0-45°	45-90°	90-120°
TC2-11	11	2000	1400	1000
TC3-13,2	13,2	3000	2100	1500
TC5-18	18	5000	3500	2500
TC10-26	26	10000	7000	5000

De afbeeldingen vindt u pagina 24

TECHNISCHE KARAKTERISTIEKEN

Voor meer details over de technische karakteristieken van deze producten, verwijzen wij u graag door naar onze technische info bladen T 6036 (TC), T 6038 (TF) en T 6037 (TE), beschikbaar in verschillende talen.

SPECIFIEKE VEILIGHEIDSVORSCHRIFTEN

- Voor het heffen van warme voorwerpen verstrekken wij U gaarne advies.
- Een streng van een strop mag niet meer dan 70% van de totale last dragen.
- De aanhaakpunten van de strengen aan de last mogen zich nooit onder de balanceerkop bevinden.
- Voor elke balancering van een last die meer dan 2 aanhaakpunten vereist moeten meerdere balanceerkoppen gebruikt worden.
- Bepaal de aanhaakpunten van de ketting aan het te hijsen voorwerp zó dat de spreidingshoek van de strop niet groter is dan 120°.
- TE: Gebruik een ketting waarvan de sterkte en afmeting overeenkomt met de balanceerkop. Ketting kwaliteit 80 T (DIN/ISO 3076).
- Voor elke balancering van een last die meer dan 2 aanhaakpunten vereist moeten meerdere balanceerkoppen gebruikt worden.
- Bij gebruik in een bijzondere agressieve omgeving geven wij u gaarne advies.
- Het gebruik van persoonlijke beschermingsmiddelen is noodzakelijk :   
- Gebruikstemperatuur: -20° à +100°C

VERPLICHTE WETTELIJKE CONTROLEVOORSCHRIFTEN

Controle en onderhoudswerkzaamheden dienen door desbetreffende deskundigen te worden uitgevoerd.

- Controle bij eerste (of hernieuwde) inbedrijfstelling: wettelijke gebruiksvoorschriften volgens nationale voorschriften.
- TRACTEL SOLUTIONS houdt zich aanbevolen voor het uitvoeren van elke door de wet voorgeschreven controle.
- Verplichte periodieke controle conform nationale voorschriften, geadviseerd om de 12 maanden door TRACTEL SOLUTIONS.
- Bijzonder aandacht zal aan de goede aanhechting en van de goede staat van de elastomere bekleding van de pads op hun metalen grondgedachte gegeven moeten worden
- Een nauwkeurige inspectie, vooral op verandering van onderdelen door schokken, corrosie, scheurvorming, vervorming, dient minstens tweemaal per jaar uitgevoerd te worden. Bij intensief gebruik of in aantastende omgeving vindt deze inspectie elke maand plaats.

ONDERHOUD EN OPSLAG

Controle en onderhoudswerkzaamheden dienen door desbetreffende deskundigen te worden uitgevoerd.

- Controleer regelmatig of het materiaal behoorlijk functioneert.
- Voer vóór ieder gebruik een visuele en functionele inspectie uit.
- Defecte onderdelen moeten door oorspronkelijke TRACTEL SOLUTIONS onderdelen vervangen worden.
- Het materiaal dient bewaard te worden in een schone, droge ruimte bij kamertemperatuur
- Gedurende de stockage dient de accessoire zich in een stabiele positie te bevinden, zonder kieprisico. Op aanvraag kan Tractel Solutions u een speciale houder aanbieden
- **Overgeladen materiaal dient onmiddellijk buiten bedrijf gesteld te worden.**

Con el fin de garantizar la mejora constante de sus productos, TRACTEL SOLUTIONS SAS se reserva el derecho a introducir sin preaviso cualquier modificación juzgada útil a los materiales descritos en el presente prospecto. Este prospecto contiene todas las condiciones necesarias para una utilización óptima y segura de los productos TOPAL.

CONSIGNAS ESPECIFICAS DE SEGURIDAD

Para la seguridad de empleo del material y su eficacia, es necesario, antes de utilizar el material, conocer la presente nota de instrucciones y conformarse a todas sus prescripciones.

La utilización de este material debe reservarse estrictamente a un personal formado y habilitado.

- No utilizar nunca este o estos accesorios para transportar personas.
- No exceder nunca la carga máxima WLL (ver marcado).
- Para su correcto funcionamiento, debe respetarse una carga operativa mínima del 10% de la WLL de la cabeza. Realice una prueba preliminar para asegurar el disparo correcto en caso de carga baja.
- No se debe soldar sobre el material o modificarlo.
- Utilizarlo solamente para el tipo de levantamiento previsto.
- No pasar nunca bajo la carga.
- Cuando se deposita el objeto, éste debe ser colocado de manera estable.
- Controlar con regularidad el buen estado del material (Ver párrafo Mantenimiento).
- Sólo se deben utilizar piezas de repuesto originales TRACTEL SOLUTIONS.
- Las operaciones de levantamiento y cambio deben siempre efectuarse en zonas logradas de todo obstáculo.

PRESENTACION SUMARIA DEL MATERIAL

TF: Cabeza de equilibrado para levantamiento y búsqueda del centro de gravedad de cargas desequilibradas con cables duplicadas o estrobo cable.

TE + TC: Accesorio de manipulación para la elevación de cargas desequilibradas y búsqueda de centro de gravedad.

Utilización con una eslinga de 1 ramal en cable.

MODO DE EMPLEO

TE

1. Suspender la cabeza de equilibrado por su anillo (1).
2. Montar la cadena en la cabeza de equilibrado antes de fijar los accesorios en extremo de eslinga, haciendo deslizar la cadena bajo los rodillos (2). Ver croquis n° 2.
3. Enganchar los extremos de eslinga a la pieza a levantar, teniendo el cuidado de colocar los puntos de enganche para formar un ángulo máximo de 120° entre los ramales de eslinga.
4. Efectuar la búsqueda del centro de gravedad ; Desplazar la cabeza de equilibrado para ponerla en posición encima del centro de gravedad supuesto de la pieza a levantar.
5. Efectuar la elevación. Durante la misma, la eslinga cadena se bloquea automáticamente, por la presión ejercida por el resorte (3) sobre los rodillos (2), sobre el taco de indexación (4). Ver croquis n° 1.
6. Si el desequilibrio es demasiado grande, volver a colocar la pieza.
7. Tirar del cable de abertura (6) que vendrá a desenganchar el gancho (5). El sistema desbloqueará automáticamente la cadena debido a la presión ejercida por los resortes (7) para liberar el mecanismo de indexación.
8. Recomenzar a partir de la operación n° 4, hasta determinar la posición encima del centro de gravedad de la pieza.
9. Una vez encontrada esta posición, se puede realizar el traslado de la pieza.

TF

1. Desatornillar las mariposas (1), instalar la honda doble o el estrobo telegrafía adaptado (véase cuadro) en las gargantas (2) de la cabeza de equilibrado luego volver a atornillar.
2. Suspender la cabeza de equilibrado y colgar las extremidades de los cables sobre la carga.
3. Desplazar la cabeza con el fin de colocarlo sobre el centro de gravedad supuesto y aumentar.
4. La tensión del cable cierra automáticamente la localización.
5. Comprobar que la distribución de los esfuerzos no sobrepasa un 70% en un poco y un 30% en otro.
6. Si el desequilibrio es demasiado importante, descansar la carga para liberar el cable.
7. Desplazar la cabeza y reiniciar la operación hasta determinación de la posición del centro de gravedad.

	TF1.5-9	TF3-13.2	TF5-16.9	TF10-23	TF20-32
WLL a 45°	1.5 t	3 t	5 t	10 t	20 t
Ø cadena	9 mm	13.2 mm	16.8 mm	23 mm	32 mm

TC

1. Insertar el cable en la cabeza de equilibrado siguiendo el croquis de 1 a 3.
2. En posición libre, eslinga aflojada (esquema 1): el cable circula alrededor del tubo (4) de la cabeza de equilibrado, lo que permite desplazar la cabeza de equilibrado para ponerla en posición encima del centro de gravedad supuesto de la pieza a elevar.
3. Suspender el conjunto cabeza de equilibrado + eslinga en el aparato de elevación.
4. Enganchar los ramales de eslinga en la pieza a levantar.
5. Efectuar la búsqueda del centro de gravedad: Desplazar la cabeza de equilibrado para ponerla en posición encima del centro de gravedad supuesto de la pieza a levantar.
6. Efectuar la elevación. Durante la misma, la eslinga cable se bloquea alrededor del tubo (4) de la cabeza de equilibrado, gracias a la vuelta muerta de eslinga (croquis 4).
7. Si el desequilibrio es grande, volver a colocar la pieza y aflojar suficientemente la eslinga para liberar la tensión alrededor del tubo (4) de la cabeza de equilibrado.
8. Recomenzar a partir de la operación n°5, hasta determinar la posición encima del centro de gravedad de la pieza.
9. Una vez encontrada esta posición, se puede realizar el traslado de la pieza.

Referencia	Ø cable en (mm)	0-45°	45-90°	90-120°
TC2-11	11	2000	1400	1000
TC3-13,2	13,2	3000	2100	1500
TC5-18	18	5000	3500	2500
TC10-26	26	10000	7000	5000

Croquis : pagina 24

CARACTERISTICAS TECNICAS

Para conocer el detalle de las características técnicas esta accesorio, Tractel Solutions tiene a disposición las fichas técnicas T 6036 (TC), T 6038 (TF) y T 6037 (TE) disponibles en varias lenguas

CONSIGNAS DE SEGURIDAD ESPECÍFICAS

- El puerto del equipo de protección individual es indispensable durante la utilización:



- Tenga el cuidado de colocar los puntos de enganche de la cadena sobre la pieza a levantar para obtener un ángulo de eslingado máximo de 120° entre ramales.
- Utilizar una cadena de resistencia y de dimensión adaptadas a la cabeza de equilibrado. Cadena de grado 80 T (DIN/ISO 3076).
- Los puntos de enganche de los ramales de eslinga sobre la carga no deben situarse nunca por debajo de la cabeza de equilibrado.
- Para todo equilibrado de carga que requiera más de 2 puntos de enganche, utilizar varias cabezas de equilibrado.
- Consultarnos para cualquier utilización en un medio agresivo particular.
- Un ramal de eslinga no debe soportar más de 70% de la carga total.
- Los puntos de enganche de los ramales de eslinga sobre la carga no deben situarse nunca por debajo de la cabeza de equilibrado.
- Utilizar el diámetro de cable igual o superior al indicado en el cuadro anterior.
- Para todo equilibrado de carga que requiera más de 2 puntos de enganche, utilizar varias cabezas de equilibrado.
- Temperatura de utilización: -20° à +100°C

VERIFICACIONES REGLAMENTARIAS OBLIGATORIAS

Hacer realizar los controles y operaciones de mantenimiento por personas competentes y especialistas.

- Verificación antes de la puesta o nueva puesta en servicio: Obligaciones reglamentarias del usuario, según la reglamentación nacional.
- TRACTEL SOLUTIONS queda a su disposición para realizar toda verificación reglamentaria.
- Verificación periódica obligatoria de conformidad a la reglamentación nacional. Aconsejada cada 12 meses por TRACTEL SOLUTIONS.
- Una atención especial deberá referirse a la buena adherencia y del buen estado del recubrimiento elastómero de los poco a su refuerzo metálico
- Se debe efectuar un examen profundizado como mínimo 2 veces por año, o todos los meses cuando se utiliza de forma intensiva o en medio agresivo, en particular sobre cualquier alteración de las piezas por golpes, corrosión, fisuración, deformación.

ALMACENAMIENTO Y MANTENIMIENTO

Hacer realizar los controles y operaciones de mantenimiento por personas competentes y especialistas.

- Verificar regularmente el perfecto funcionamiento del material.
- Efectuar una inspección visual y de buen funcionamiento antes de cada utilización.
- Toda pieza que presente un defecto debe ser reemplazada por una pieza original TRACTEL SOLUTIONS.
- Toda pieza deformada debe ser inmediatamente retirada de servicio.
- La pinza debe almacenarse en un lugar propio y albergado, a temperatura ambiente
- Durante su almacenamiento, la pinza debe ser en posición estable, sin riesgo de cambio. Tractel Soluciones propone apoyos de almacenamiento adaptados.

Per garantire il miglioramento costante dei suoi prodotti, TRACTEL SOLUTIONS SAS si riserva il diritto di apportare, senza alcun preavviso ogni modifica ritenuta utile ai materiali descritti nella presente nota. Questa nota contiene tutte le prescrizioni necessarie ad un utilizzo ottimale e sicuro delle accessori TOPAL.

AVVERTENZE GENERALI

Per la sicurezza nell'utilizzazione e l'efficienza del materiale è indispensabile prima dell'uso leggere attentamente il presente manuale di istruzioni e attenersi a tutte le prescrizioni in esso contenute.

I controlli e le operazioni di manutenzione devono essere effettuati da personale competente e specializzato.

- Non trasportare in nessun caso persone servendosi degli accessori.
- Non superare in nessun caso il carico massimo WLL (vedere etichetta).
- Per il suo corretto funzionamento, deve essere rispettato un carico minimo di esercizio pari al 10% della WLL della testa. Eseguire una prova preliminare per garantire il corretto intervento in caso di carico ridotto.
- Non effettuare saldature o modificare in nessun caso il materiale.
- Utilizzare esclusivamente per i tipi di sollevamento espressamente previsti.
- Non passare mai sotto al carico sospeso.
- Accertarsi che l'oggetto depositato si trovi in posizione stabile.
- Controllare con regolarità le buone condizioni del materiale (vedere paragrafo manutenzione).
- Usare esclusivamente pezzi di ricambio originali TRACTEL SOLUTIONS.
- Le operazioni di sollevamento e movimentazione devono sempre essere effettuate in zone sgombre da qualsiasi ostacolo.

PRESENTAZIONE GENERALE DEL MATERIALE

TF : Testa di bilanciamento per sollevamento e ricerca del centro di gravità di carichi squilibrati con fionda cavi raddoppiati o cinghia cavo.

TE + TC : Accessorio di movimentazione per il sollevamento di carichi sbilanciati con ricerca del centro di gravità. Uso con singola imbracatura a cavo.

ISTRUZIONI PER L'USO

TE

1. Sospendere il dispositivo di bilanciamento per il suo anello (1).
2. Montare la catena sul dispositivo di bilanciamento prima di fissare gli accessori alle sue estremità, facendo scorrere la catena sotto i rulli (2). Vedere schema n. 2.
3. Ancorare le estremità dell'imbracatura al pezzo da sollevare, avendo cura di posizionare i punti di ancoraggio in modo da contenere l'angolo tra i bracci sotto i 120°.
4. Effettuare la ricerca del centro di gravità: spostare il dispositivo di bilanciamento per posizionarlo al di sopra del centro di gravità supposto del pezzo da sollevare.
5. Effettuare il sollevamento. Durante l'operazione l'imbracatura a catena viene automaticamente bloccata dalla pressione esercitata dalla molla (3) sui rulli (2) e sul dente di arresto (4). Vedere schema n. 1.
6. Se lo squilibrio è eccessivo, riportare il pezzo a terra.
7. Tirare il cavo di apertura (6) che andrà a liberare il gancio (5). Il sistema sbloccherà automaticamente la catena attraverso la pressione esercitata dalle molle (7) per liberare il meccanismo di blocco.
8. Ricominciare dall'operazione n. 4 fino a posizionarsi al di sopra del centro di gravità del pezzo.
9. Trovata la corretta posizione si potrà effettuare la movimentazione del pezzo.

TF

1. Svitare le farfalle (1), installare la fionda doppia o la cinghia cabla adattato (Cf tabella) nelle gole (2) della testa di bilanciamento quindi revisser.
2. Sospendere la testa di bilanciamento ed appendere le estremità dei cavi sul carico.
3. Muovere la testa per piazzarla sopra il centro di gravità supposto ed aumentare.
4. La tensione del cavo chiude automaticamente il posizionamento.
5. Verificare se la ripartizione degli sforzi non supera il 70% in un pezzo e 30% nell'altro.
6. Se lo squilibrio è troppo importante, riposare il carico per liberare il cavo.
7. Muovere la testa e ricominciare l'operazione fino a determinazione della posizione del centro di gravità.

	TF1.5-9	TF3-13.2	TF5-16.9	TF10-23	TF20-32
WLL à 45°	1.5 t	3 t	5 t	10 t	20 t
Ø catena	9 mm	13.2 mm	16.8 mm	23 mm	32 mm

TC

1. Inserire il cavo nel dispositivo di bilanciamento seguendo le illustrazioni da 1 a 3.
2. In posizione libera, con l'imbracatura non in trazione (schema 3) il cavo può scorrere intorno al tubo (4) del dispositivo di bilanciamento, permettendo il posizionamento di quest'ultimo al di sopra del centro di gravità supposto del pezzo da sollevare.
3. Sospendere l'insieme dispositivo di bilanciamento + imbracatura all'apparecchio di sollevamento.
4. Assicurare i bracci dell'imbracatura al pezzo da sollevare.
5. Effettuare la ricerca del centro di gravità: spostare il dispositivo di bilanciamento per posizionarlo al di sopra del centro di gravità supposto del pezzo da sollevare.
6. Effettuare il sollevamento. Durante l'operazione il cavo di imbracatura si blocca intorno al tubo (4) del dispositivo di bilanciamento grazie alla volta del cavo di imbracatura (schema 4).
7. Se lo squilibrio è eccessivo, riportare a terra il pezzo e rilasciare sufficientemente l'imbracatura per liberare la tensione intorno al tubo (4) del dispositivo di bilanciamento.
8. Ricominciare dall'operazione n. 5 fino a posizionarsi al di sopra del centro di gravità del pezzo.
9. Trovata la corretta posizione si potrà effettuare la movimentazione del pezzo.

Referenza	Ø cavo (mm)	0-45°	45-90°	90-120°
TC2-11	11	2000	1400	1000
TC3-13,2	13,2	3000	2100	1500
TC5-18	18	5000	3500	2500
TC10-26	26	10000	7000	5000

Vedere schema p 24

CARATTERISTICHE TECNICHE

Per conoscere nel dettaglio le caratteristiche tecniche di questo accessorio, Tractel Solutions mette a disposizione, dietro richiesta, le schede tecniche T 6036 (TC), T 6038 (TF) e T 6037 (TE) in varie lingue

NORME DI SICUREZZA SPECIFICHE

- L'utilizzo di dispositivi di protezione individuale è indispensabile durante l'utilizzo:



- Aver cura di posizionare i punti di ancoraggio della catena sul pezzo da sollevare in modo da non superare l'angolo massimo di 120° tra i due bracci dell'imbracatura.
- TE : Usare una catena che abbia resistenza e dimensioni idonee al dispositivo di bilanciamento. Catena di grado 80 T (DIN/ISO 3076).
- I punti di ancoraggio degli estremi dell'imbracatura sul carico non devono essere situati al di sotto del dispositivo di bilanciamento.
- Per il bilanciamento di carichi che richiedano più di 2 punti di ancoraggio usare più dispositivi di bilanciamento.
- Vogliate consultarci per uso in ambiente aggressivo particolare.
- Un singolo braccio dell'imbracatura non deve sopportare più del 70% del carico totale.
- I punti di ancoraggio degli estremi dell'imbracatura sul carico non devono essere situati al di sotto del dispositivo di bilanciamento.
- Usare un cavo di diametro uguale o superiore a quello indicato nella tabella qui sopra.
- Per il bilanciamento di carichi che richiedano più di 2 punti di ancoraggio usare più dispositivi di bilanciamento.
- Vogliate consultarci per uso in ambiente aggressivo particolare.
- Temperatura d'utilizzo : -20° à +90°C

VERIFICHE REGOLAMENTARI OBBLIGATORIE

I controlli e le operazioni di manutenzione devono essere effettuati da personale competente e specializzato.

- Verifiche al momento della messa (o rimessa) in servizio: Obblighi regolamentari dell'utilizzatore, alla regolamentazione nazionale.
- TRACTEL SOLUTIONS è a vostra disposizione per effettuare tutte le verifiche regolamentari.
- Verifica periodica obbligatoria, conformemente alla regolamentazione nazionale , raccomandata da TRACTEL SOLUTIONS ogni 12 mesi.
- Almeno 2 volte all'anno e ogni mese in caso di uso intensivo o in ambiente aggressivo, effettuare un controllo approfondito, con particolare riguardo a qualsiasi eventuale alterazione dei pezzi dovuta a urti, corrosione, incrinatura, deformazione.

STOCKAGE E MANUTENZIONE

I controlli e le operazioni di manutenzione devono essere effettuati da personale competente e specializzato.

- Verificare con regolarità il perfetto funzionamento del materiale.
- Prima di ogni uso effettuare un controllo visivo e di corretto funzionamento.
- Qualsiasi pezzo che presenti un difetto deve essere sostituito con un pezzo originale TRACTEL SOLUTIONS.
- Un'attenzione particolare dovrà essere portata alla buon'aderenza e del buono stato del rivestimento elastomero dei pezzi sul loro rinforzo metallico
- Il materiale deformato deve essere immediatamente messo fuori servizio.
- La pinza deve essere conservata in un posto pulito e riparato, a temperatura ambiente
- Durante il suo stoccaggio, la pinza deve essere in posizione stabile, evitando rischi d'oscillazione. Su richiesta, Tractel Solutions può proporvi supporti di stoccaggio adatti per ogni pinza.

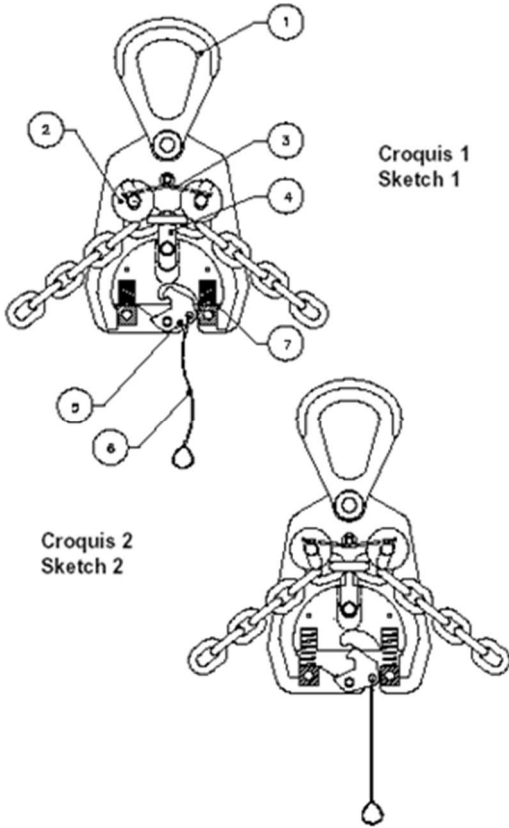

TE

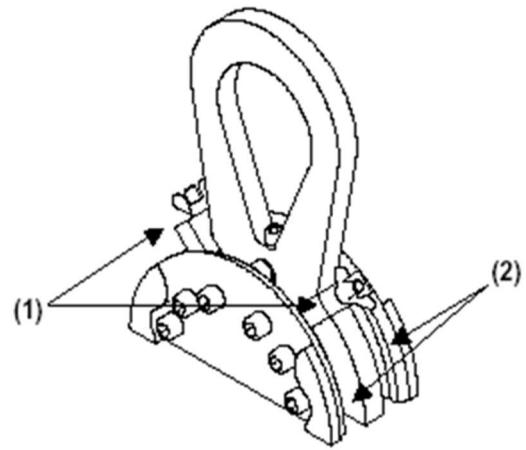

TF

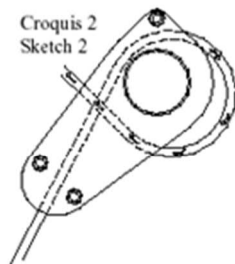
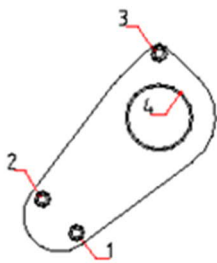

TC

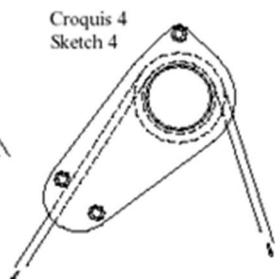
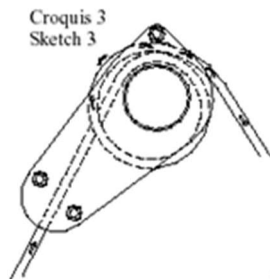

NOTES

.....

.....

.....

.....

.....

.....

.....

.....

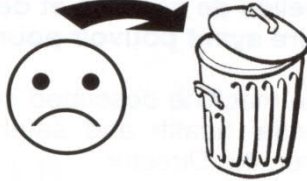
Nom de l'utilisateur Name of user Nome dell'utilizzatore Nombre del usuario Name des Benutzers Naam van de gebruiker Nome do utilizador Brukerens navn	Date de mise en service Date of first use Data di messa in servizio Fecha de puesta en servicio Datum der Inbetriebnahme Datum Ingebruikneming Data da primeira utilização Dato for første gangs bruk		
REVISION - SERVICE - REVISIONI - PRÜFUNG - CONTROLE - REVISÕES			
Date Data Fecha Datum Dato			Visa Signatur Unterschrift Gezien Assinatura Underskrift



NORTH AMERICA

CANADA

Tractel Ltd.

11020 Mirabeau Street
Montréal, QC H1J 2S3, Canada
Phone: +1 800 561-3229
Fax: +1 514 493-3342
Email: tractel.canada@tractel.com

Tractel Swingstage

1615 Warden Avenue
Toronto, Ontario M1R 2T3, Canada
Phone: +1 800 465-4738
Fax: +1 416 298-0168
Email: marketing.swingstage@tractel.com

MÉXICO

Tractel México S.A. de C.V.

Galileo #20, Oficina 504
Colonia Polanco
México, D.F. CP. 11560
Phone: +52 55 67218719
Fax: +52 55 67218718
Email: tractel.mexico@tractel.com

USA

Tractel Inc.

51 Morgan Drive
Norwood, MA 02062, USA
Phone: +1 800 421-0246
Fax: +1 781 826-3642
Email: tractel.usa-east@tractel.com

168 Mason Way
Unit B2
City of Industry, CA 91746, USA
Phone: +1 800 675-6727
Fax: +1 626 937-6730
Email: tractel.usa-west@tractel.com

Safety Products Group

4064 Peavey Road
Chaska, MN 55318, USA
Phone: +1 866 933-2935
Email: info@safetypg.com

BlueWater

4064 Peavey Road
Chaska, MN 55318, USA
Phone: +1 866 579-3965
Email: info@bluewater-mfg.com

Fabenco, Inc

2002 Karbach St.
Houston, Texas 77092, USA
Phone: +1 713 686-6620
Fax: +1 713 688-8031
Email: info@safetygate.com

EUROPE

GERMANY

Tractel Greifzug GmbH

Scheidtbachstrasse 19-21
51469 Bergisch Gladbach, Germany
Phone: +49 22 02 10 04-0
Fax: +49 22 02 10 04 70
Email: info.greifzug@tractel.com

LUXEMBOURG

Tractel Secalt S.A.

Rue de l'Industrie
B.P 11113 - 3895 Foetz, Luxembourg
Phone: +352 43 42 42-1
Fax: +352 43 42 42-200
Email: secalt@tractel.com

SPAIN

Tractel Ibérica S.A.

Carretera del Medio, 265
08907 L'Hospitalet del Llobregat
Barcelona, Spain
Phone : +34 93 335 11 00
Fax : +34 93 336 39 16
Email: infotib@tractel.com

FRANCE

Tractel S.A.S.
RD 619 Saint-Hilaire-sous-Romilly
BP 38 Romilly-sur-Seine
10102, France
Phone: +33 3 25 21 07 00
Fax: +33 3 25 21 07 11
Email: info.tsas@tractel.com

IFMS

32, Rue du Bois Galon
94120 Fontenay-sous-Bois, France
Phone: +33 1 56 29 22 22
E-mail: ifms.tractel@tractel.com

Tractel Solutions SAS

77-79 rue Jules Guesde
69230 Saint-Genis-Laval, France
Phone: +33 4 78 50 18 18
Fax: +33 4 72 66 25 41
Email: info.tractelsolutions@tractel.com

GREAT BRITAIN

Tractel UK Limited

Old Lane Halfway
Sheffield S20 3GA, United Kingdom
Phone: +44 114 248 22 66
Email: sales.uk@tractel.com

ITALY

Tractel Italiana SpA

Viale Europa 50
Cologno Monzese (Milano) 20093,
Italy
Phone: +39 02 254 47 86
Fax: +39 02 254 71 39
Email: infoit@tractel.com

NETHERLANDS

Tractel Benelux BV

Paardeweide 38
Breda 4824 EH, Netherlands
Phone: +31 76 54 35 135
Fax: +31 76 54 35 136
Email: sales.benelux@tractel.com

PORTUGAL

Lusotractel Lda

Bairro Alto Do Outeiro Armazém 1
Trajouce, 2785-653 S. Domingos
de Rana, Portugal
Phone: +351 214 459 800
Fax: +351 214 459809
Email: comercial.lusotractel@tractel.com

POLAND

Tractel Polska Sp. z o.o.

ul. Bylawska 82
Warszawa 04-993, Poland
Phone: +48 22 616 42 44
Fax: +48 22 616 42 47
Email: tractel.polska@tractel.com

NORDICS

Tractel Nordics

Turkkirata 26
FI - 33960
PIRKKALA, Finland
Phone: +358 10 680 7000
Fax: +358 10 680 7033
E-mail: tractel@scanclimber.com

RUSSIA

Tractel Russia O.O.O.

Olympiyskiy Prospect 38, Office 411
Mytishchi, Moscow Region
141006, Russia
Phone: +7 495 989 5135
Email: info.russia@tractel.com

ASIA

CHINA

Shanghai Tractel Mechanical Equip. Tech. Co. Ltd.
2nd floor, Block 1, 3500 Xiupu road,
Kangqiao, Pudong,
Shanghai, People's Republic of
China
Phone: +86 21 6322 5570
Fax : +86 21 5353 0982

SINGAPORE

Tractel Singapore Pte Ltd.

50 Woodlands Industrial Park E7
Singapore 757824
Phone: +65 6757 3113
Fax: +65 6757 3003
Email: enquiry@tractelsingapore.com

INDIA

Secalt India Pvt Ltd.

412/A, 4th Floor, C-Wing, Kailash
Business Park, Veer Savarkar Road,
Parksite, Vikhroli West,
Mumbai 400079, India
Phone: +91 22 25175470/71/72
Email: info@secalt-india.com

TURKEY

Knot Yapı ve İş Güvenliği San.Tic. A.Ş.

Cevizli Mh. Tugay Yolu CD.
Nuvo Dragos Sitesi
A/120 Kat.11 Maltepe
34846 Istanbul, Turkey
Phone: +90 216 377 13 13
Fax: +90 216 377 54 44
Email: info@knot.com.tr

UAE

Tractel Secalt SA Dubai Branch

Office 1404, Prime Tower Business
Bay
PB 25768 Dubai, United Arab
Emirates
Phone: +971 4 343 0703
Email: tractel.me@tractel.com

ANY OTHER COUNTRIES

Tractel S.A.S.

RD 619 Saint-Hilaire-sous-Romilly
BP 38 Romilly-sur-Seine
10102, France
Phone: +33 3 25 21 07 00
Fax: +33 3 25 21 07 11
Email: info.tsas@tractel.com